



ghostONE

Ръководство за експлоатация - Български

Авторско право и търговски марки

Авторско право 2024 eSystems MTG GmbH

Всички права запазени.

Запазваме си правото за различни методи на доставка и правото на технически промени.

Всички използвани имена на хардуер и софтуер са търговски наименования и/или търговски марки на съответните фирми.

Издание: 03/2024

Версия: 3.0

Съдържание

1 Въведение	6
1.1 Предназначение	6
1.2 Концепция на документацията и целева група	6
1.3 Авторско право	7
1.4 Правна информация	8
1.5 Средства за изобразяване	9
2 Безопасност	10
2.1 Символи за безопасност	10
2.2 Употреба по предназначение	11
2.3 Указания за безопасност при работа	11
3 Преглед на продукта	13
3.1 Конструкция	13
3.2 Функции	14
3.3 Обем на доставката	17
3.4 Данни за достъп	18
3.5 Уеб приложение за Wallbox	20
4 Преден панел	21
4.1 Преден панел	21
4.2 Дисплей и елементи за управление	22
5 Монтаж и инсталиране	27
5.1 Закрепване на катинар/пломба (опционално)	27
6 Пускане в експлоатация и конфигурация	29
6.1 Свързване чрез уеб приложението с Wallbox	29
6.2 Конфигуриране на мрежови настройки на Wallbox	30
6.2.1 Ethernet	30
6.2.2 WLAN хотспот	31

6.2.3 WLAN клиент	33
6.2.4 LTE	34
6.3 Удостоверяване на Wallbox	35
7 Работа	37
7.1 Вписване/отписване	37
7.2 Информация за прегледа	38
7.3 Зареждане на автомобила	39
7.3.1 Стартиране на зареждане	39
7.3.2 Зареждане с RFID чип	41
7.3.3 Поставяне зареждането на пауза	42
7.3.4 Приключване на зареждането	42
7.3.5 Конфигуриране на PLC връзка към автомобила	43
7.3.6 Информация и настройки за зареждане	44
7.4 1-/3-фазово превключване	44
7.5 Активиране/деактивиране на Free-Charging (зареждане без удостоверяване)	46
7.6 Управление на одобрения списък	46
7.6.1 Добавяне на RFID чип към одобрения списък	46
7.6.2 Промяна на обозначението на RFID чипа в одобрения списък	47
7.6.3 Отстраняване на RFID чип от одобрения списък	48
7.7 Управление на OCPP настройки	48
7.7.1 Съвързване на Wallbox през OCPP	48
7.8 Управление на Smart-Charging/Smart-Home	50
7.8.1 Конфигуриране на Wallbox за един Smart-Home-EMS чрез EEBUS ..	50
7.9 Конфигуриране на общи настройки	51
7.9.1 Активиране/деактивиране на режим за пестене на електроенергия	51
7.9.2 Настройване на яркостта на светодиодите	52
7.9.3 Промяна на паролата	52
7.9.4 Настройване на език	53
7.9.5 Показване на системни настройки	53
7.9.6 Настройване на единици	54
7.9.7 Конфигуриране на заключване/отключване на контакт	55

7.9.8 Активиране/деактивиране на контрол на заземяването	55
7.9.9 Показване на статуса на електромера	56
7.10 Рестартиране на Wallbox	56
7.11 Нулиране до фабрични настройки(Factory-Reset)	57
7.12 Актуализиране на софтуер	57
7.12.1 Информация за актуализации на софтуера	57
7.12.2 Ръчно актуализиране на софтуера	59
7.12.3 Провеждане на автоматична актуализация на софтуера	59
7.12.4 Провеждане на локална актуализация на софтуера	60
8 Поддръжка и почистване	61
8.1 Извършване на периодични проверки	61
8.2 Wallbox почистване	63
9 Отстраняване на неизправности	64
9.1 Провеждане на самодиагностика	64
9.2 Разпознаване и отстраняване на грешки	64
9.2.1 Отстраняване на грешки	66
9.2.2 Кодове на грешки	67
9.3 Предприемане на мерки при спешен случай	105
10 Извеждане от експлоатация и демонтаж	106
11 Съхранение	107
12 Изхвърляне	108
13 Технически характеристики	109
14 Термини	114
15 Ключови думи	117

1 Въведение

1.1 Предназначение

ghostONE представлява съвместима с електрическата мрежа Wallbox. Използва се за зареждане на електромобили, които отговарят на общоприложимите стандарти и нормативни уредби за електромобили.

Подходяща е за стационарна употреба на закрито и открито и в частни и полуобществени пространства за работа в рамките на определените електрически и отнасящи се до околната среда спецификации, вж. [Технически характеристики](#).

Wallbox може да се използва само при съблюдаване на всички национални разпоредби на мястото на употреба.

Wallbox се предлага със следните допълнителни функции:

- LTE
- със заряден кабел или контакт
- с MID-съвместим електромер или
- с MID-съвместим електромер и цялостен електромер, съвместим с германската нормативна уредба за калибриране

1.2 Концепция на документацията и целева група

Документацията за Wallbox обхваща следните ръководства:

Вид на ръководството	Съдържание	Целева група
Ръководство за експлоатация	Описание на конфигурацията и управление на Wallbox от предния панел и уеб приложението, както и целия експлоатационен цикъл на Wallbox	Потребител/оператор. Не се включват деца или лица, които не могат адекватно да преценят опасностите при работа с Wallbox.

Вид на ръководството	Съдържание	Целева група
Ръководство за монтаж и инсталиране	Описание на механичното и електрическо инсталиране на Wallbox. Описаните в настоящото ръководство работни стъпки трябва да си изпълняват само от квалифициран, специализиран персонал.	Електротехници и одобрени от оператора на мрежата специализирани предприятия, на които са възложени монтажът и пускането в експлоатация на Wallbox.
Кратко ръководство	Описва най-честите случаи на приложение след монтажа.	Потребител/оператор. Не се включват деца или лица, които не могат адекватно да преценят опасностите при работа с Wallbox.

ⓘ Забележка

За да се улесни четивността на текста за някои групи хора се използва терминът само в мъжки род, например „потребител“. Това се отнася за съответните лица (м/ж/д), например „потребител (м/ж/д)“.

Съхранение на документацията

- Документацията трябва да се съхранява и при продажба да се предаде на новия собственик.

1.3 Авторско право

© 2024 - Съдържанието на настоящото ръководство за експлоатация е собственост на eSystems MTG GmbH. Всички права запазени.

Без предварителното писмено разрешение на eSystems MTG GmbH документът или части от него не могат да бъдат променяни, възпроизвеждани, обработвани или разпространявани под каквато и да е форма или по какъвто и да е начин.

ⓘ Забележка

Софтуерът на Wallbox използва софтуерни компоненти с отворен код (Open-Source): Тяхното обозначение, модел на лиценз, номер на версия и описание също са изброени подробно в информацията за авторските права на уеб приложението.

1.4 Правна информация

Указания за ползване на уеб приложението

ⓘ Забележка

Условията за ползване на уеб приложението и за обработката на лични данни можете да намерите в Условията за ползване на уеб приложението.

Съответствие с нормативната уредба за калибриране (приложимо само за Германия)

Производителят поставя печата си по време на производството в областта на измервателния уред, отговарящ на нормативната уредба за калибриране. Той гарантира, че манипулирането на окабеляването или вградения електромер може да бъде открито. Печатът на производителя не трябва да се отстранява или поврежда в периода на употреба на Wallbox.

Повреда на печата на производителя или повреда или премахване на печата на оператора означава, че съответствието с нормативната уредба за калибриране на Wallbox изтича незабавно, независимо от изтичането на законовия период за тестове за калибриране. Операторът има право да постави нов печат на оператора.

Ако печатът на производителя е счупен, е забранено поставянето на нов печат без надзора на органите по калибриране или техен представител.

- Спазвайте сроковете за проверка на електромерите.

Печат на производителя

В приложението са показани примери за печати с ненарушена цялост или за повредени печати на производителя.

Печат на оператора

Печатът на оператора се поставя от монтажника на винт върху капака след приключването на монтажа на Wallbox, вж. ръководството за монтаж и инсталиране.

Стикер с QR код (ако е включен в доставката)

Стикерът с QR код се поставя от монтажника отстрани на Wallbox след приключването на монтажа на Wallbox, вж. ръководството за монтаж и инсталиране.

1.5 Средства за изобразяване

Използват се следните средства за изобразяване:

Средства за изобразяване	Значение
Получер шрифт в рамките на основен текст	Текстове от уеб приложението
<i>Наклонен син шрифт</i>	Препратка към сродна тема.
■	Ръководство за действие, което трябва да следвате.
1.	Ръководствата за действия са номерирани, когато няколко стъпки следват една след друга.

Екранни снимки

Екранните снимки зависят частично от системата, поради което не трябва да отговарят във всички детайли на резултатните данни на Вашата система. И при менютата и техните команди може да има обусловени от системата разлики.

2 Безопасност

2.1 Символи за безопасност

В настоящото ръководство предупредителните указания са поставени пред последователност от действия, която може да доведе до нематериални или материални щети. Трябва да се спазват описаните мерки за предотвратяването на опасност.

Структура на предупредителните указания

СИГНАЛНА ДУМА

Причина за опасността

Отстраняване

- Действие 1
- Действие 2

- Предупредителният знак привлича вниманието върху опасността.
- Сигналната дума показва сериозността на опасността.
- Причината за опасността определя вида и източника на опасността.
- Средството за отстраняване показва как да се избегне опасността.

Значение на символите

ОПАСНОСТ

Опасна ситуация, която ще доведе до смърт или сериозна телесна повреда, ако не бъде избегната.



ПРЕДУПРЕЖДЕНИЕ

Опасна ситуация, която може да доведе до смърт или сериозна телесна повреда, ако не бъде избегната.

ПОВИШЕНО ВНИМАНИЕ

Опасна ситуация, която може да доведе от лека до средни телесна повреда, ако не бъде избегната.

ВНИМАНИЕ

Могат да възникнат материални щети.

ⓘ Забележка

Полезни съвети и препоръки, както и информация за ефективна и безаварийна работа.

2.2 Употреба по предназначение

ghostONE представлява съвместима с електрическата мрежа Wallbox. Използва се за зареждане на електромобили, които отговарят на общоприложимите стандарти и нормативни уредби за електромобили.

Подходяща е за стационарна употреба на закрито и открито и в частни и полуобществени пространства за работа в рамките на определените електрически и отнасящи се до околната среда спецификации, вж.

Технически характеристики.

Wallbox може да се използва само като комбинация от захранване, блок за управление и кабел за зареждане.

Всяка друга употреба е неправилна.

Забранена е нестационарна употреба на Wallbox.

Освен това не е позволено следното:

- механични или електрически промени на Wallbox, с изключение на тези, които са описани в това ръководство
- използване на допълнителни помощни средства като многоточкови разклонители или кабелни барабани

ⓘ Забележка

Информация дали превключването на 1/3 фаза може да се използва с автомобила може да бъде намерена в документацията на производителя на автомобила или се обърнете към производителя на автомобила.

2.3 Указания за безопасност при работа

- Да се защити от директни атмосферни влияния.
- Да не се преминава през кабела за зареждане или да не се усуква.
- Wallbox работи само стационарно.
- По време на работа да не се използват удължители, кабелни барабани, многоточкови контакти или адаптери.
- Да не се поставят предмети в Wallbox.

- Да не се поставят предмети върху Wallbox.
- Да се избягва контакта на Wallbox с течности.
- Прочетете цялото ръководство внимателно и следвайте предупрежденията.
- Спазвайте специфичните за страната ограничения и препоръки.
- Съхранявайте ръководството за експлоатация на място, което е леснодостъпно за оператора/ползвателя.
- Използвайте само предвидените принадлежности.
- Спазвайте препоръките относно околната среда и условията на съхранение, вж. [Технически характеристики](#).
- Не залепвайте нищо върху Wallbox и не поставяйте предмети.
- Не отстранявайте, подправяйте или заобикаляйте печата или ключалката на производителя.
- Лицата с пейсмейкъри трябва да спазват дистанция от поне 60 cm, а носещите дефибрилатор – поне 40 cm от RFID скенерите, които се разпознават по символа на предния панел.
- При 1-фазов режим трябва да е гарантирана симетричната работа на мрежата. Подробните изисквания относно разпоредбите за небалансирано натоварване могат да бъдат намерени в съответните специфични за страната изисквания. Вж. ръководството за монтаж и инсталиране, „Настройване на зарядния ток“.

ⓘ Забележка

eSystems MTG GmbH поема отговорност само за състоянието при доставка на Wallbox и за работата, извършена от специализирания персонал на eSystems. Прилага се договорният гаранционен срок.

3 Преглед на продукта

3.1 Конструкция

ghostONE е конструирана по следния начин:

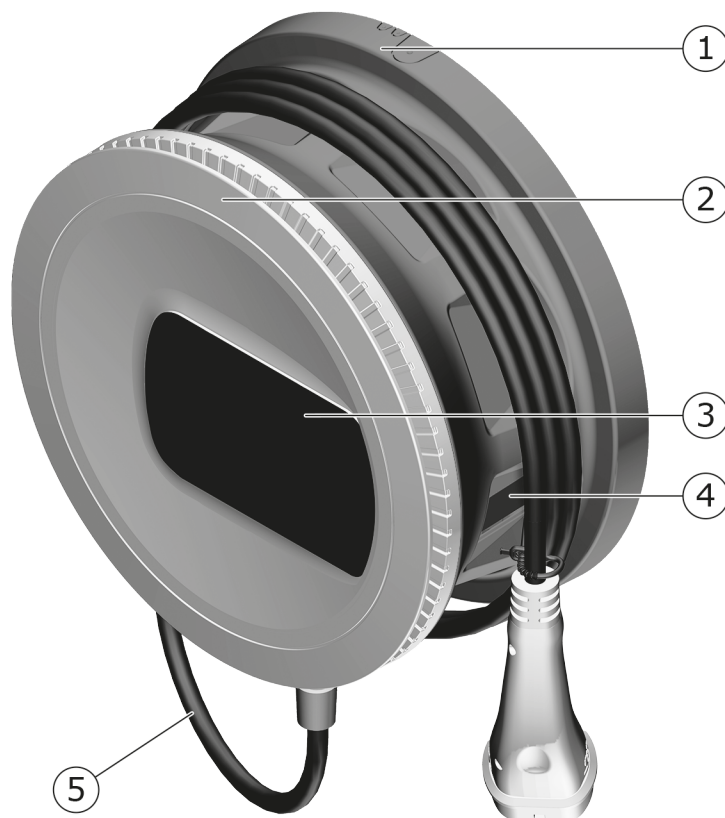

Фиг. 1: Конструкция (варианти с постоянно свързан кабел за зареждане)

1	Корпус
2	Декоративна бленда
3	Преден панел
4	Електромер (опционално)
5	Кабел за зареждане

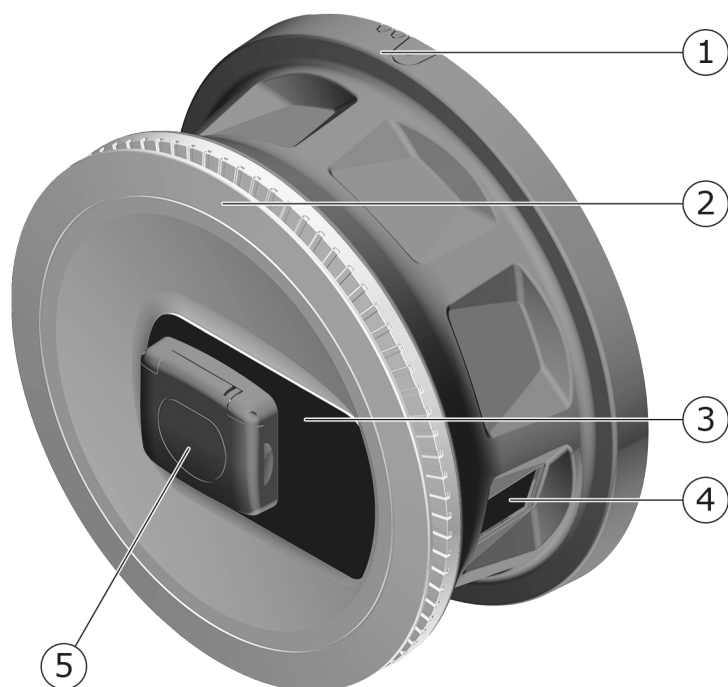

Фиг. 2: Конструкция (вариант с контакт)

1	Корпус
2	Декоративна бленда
3	Преден панел
4	Електромер (опционално)
5	Контакт тип 2

ⓘ Забележка

За информация за предния панел вж. [Преден панел](#).

3.2 Функции

ⓘ Забележка

Информация дали превключването на 1/3 фаза може да се използва с автомобила може да бъде намерена в документацията на производителя на автомобила или се обърнете към производителя на автомобила. Вж. [Технически характеристики](#).

AC ghostONE е пригодена за работа в мрежа и предлага следните функции:

Функция	Описание
Функция за интелигентно зареждане	<ul style="list-style-type: none"> • Smart-Charging през ISO 15118 • EEBUS
Интерфейси за дистанционно управление	<ul style="list-style-type: none"> • Уеб приложение • Backend сървър чрез OCPP 1.6 • Backend сървър чрез OCPP 2.0.1 (чрез бъдеща софтуерна актуализация)
Удостоверяване и оторизация	<ul style="list-style-type: none"> • Plug & Charge • Autocharge • Free-Charging • RFID • Уеб приложение • Дистанционно чрез OCPP
Свързване	<ul style="list-style-type: none"> • Ethernet • WLAN хотспот • WLAN клиент • LTE (опционално)
Измерване на потреблението	<ul style="list-style-type: none"> • интегрирано • опционално <ul style="list-style-type: none"> ◦ MID съвместим електромер или ◦ MID съвместим електромер и цялостен уред, съвместим с германската нормативна уредба за калибриране
Устройство за контрол на остатъчен постоянен ток (RDC-DD)	<ul style="list-style-type: none"> • DC 6 mA
Актуализации на софтуера	<ul style="list-style-type: none"> • Локална актуализация от мрежови сървър • Актуализация през OCPP

Функция	Описание
---------	----------

- Over-the-Air актуализация през специален сървър за изтегляне

Фирмена табела

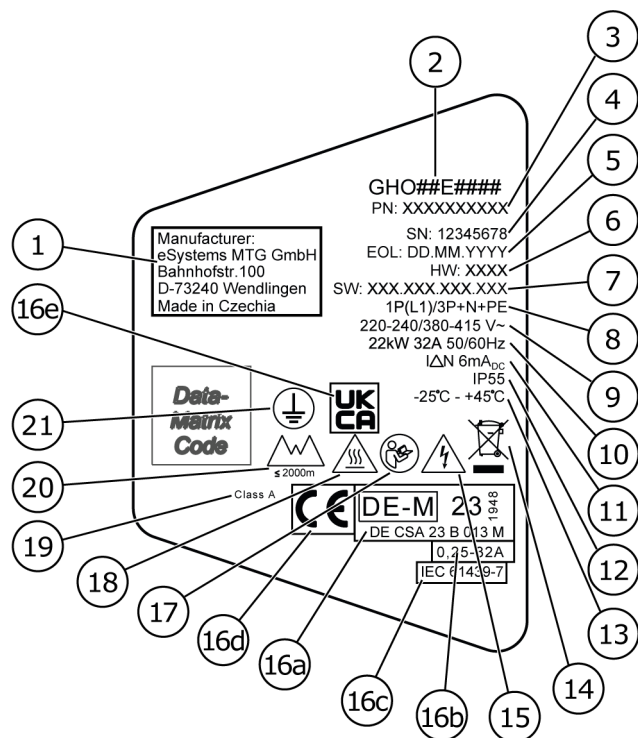

Фиг. 3: Фирмена табела (пример)

1	Производител
2	Име на модел
3	Номер на частта
4	Сериен номер
5	Дата на производство
6	Хардуерно ниво
7	Версия на софтуера
8	Мощност и номинален ток -> Вид връзка
9	Мрежово напрежение
10	Мощност, номинален ток и мрежова честота
11	Устройство за контрол на остатъчен постоянен ток (RCD-DD)

12	Защита от чужди тела (IP клас на защита)
13	Температура на околната среда
14	Указание за изхвърляне, вж. също Изхвърляне
15	Предупреждение при неправилно използване: Опасност от електрическо напрежение
16a	Данни от сертификата на Wallbox съгласно нормативната уредба за калибриране
16b	Диапазон на номиналния ток на електромера
16c	Информация съгласно Директива 2014/35/ЕС
16d	Информация съгласно Директива 2014/53/ЕС
16e	Информация съгласно Правило S.I. на Обединеното кралство 2016 № 1101
17	Спазвайте ръководството за експлоатация
18	Повърхността на Wallbox може да стане гореща
19	Клас на точност А
20	Максимална височина на приложение
21	Клас на защита I

3.3 Обем на доставката

ⓘ Забележка

В доставката може да има включени повече винтове от необходимото.

Компоненти	Брой
Wallbox (състоящ се от корпус, капак, декоративна бленда)	1
Кабел за зареждане „тип 2“ (опционално)	1
Ръководство за монтаж и инсталиране	1
Кратко ръководство	1
Писмо с данни за достъп	1
Шаблон за пробиване на отвори	1
RFID чип	2
Печат на оператора (за варианти според германския закон за калибриране)	2
Пластина за подвеждане на кабели KEL-SCDP 40	1
Пластина за подвеждане на кабели KEL-DP 20-4-1	1

Компоненти	Брой
Винт-шпилка BSCR M8/120	4
Самозалепваща уплътнителна шайба	4
Подложна шайба ISO 7089 – 8,4	4
Шестостенна гайка M8x9,5	4
Кабелен конектор (не е наличен при вариант с контакт)	1
Гайка кабелен конектор M25x1,5 (не е наличен при вариант с контакт)	1
Термосвиваем шлаух	1
Разтоварване от опън	1
Винт 4x17 (не е наличен при вариант с контакт)	2
Винт 5x22 (при вариант с постоянно свързан кабел за зареждане)	4
Винт 5x22 (при вариант с контакт)	7
Винт 4x13	1
Стикер с QR код (при варианти според германския закон за калибриране)	1

Проверяване на обема на доставката

1. Веднага след разопаковането проверете дали всички компоненти от доставката са налични и неповредени.
2. При повреди или липсващи компоненти свържете се с поддръжката, вж. гърба на това ръководство.

3.4 Данни за достъп

С Wallbox ще получите писмо с данните за достъп. Вътре се съдържа следната информация:

Информация	Значение
OEM Part Number	Номер на частта на Wallbox.
Serial Number	Сериен номер на Wallbox.
Ethernet MAC	Уникална идентификация в цял свят на мрежовите компоненти в Wallbox (Ethernet връзка, WLAN гореща точка, WLAN клиентска връзка).
Wi-Fi MAC Access Point	
Wi-Fi MAC Client	

Информация	Значение
Wi-Fi SSID	SSID WLAN идентификатор на Wallbox. При доставката WLAN идентификаторът съдържа специфична за устройството поредица от числа. Потребителят може да промени това в уеб приложението.
Wi-Fi PSK	Мрежов ключ (парола) за достъп до WLAN хотспот Wallbox
Hostname	Идентифициране на Wallbox в уеб приложението като алтернатива на въвеждане на IP адрес При доставката името на хоста съдържа специфична за устройството поредица от числа. Потребителят може да ги промени в уеб приложението.
Password Standard User	Парола за потребителите с роля standard user, за ежедневна експлоатация
Password Service User	Парола за потребителите с роля service user за използване при инсталиране на Wallbox и при системни настройки.
PUK	Персонален ключ за отключване, в случай че паролата вече не е известна.
External metering device public key	Само за варианта според германската уредба за калибриране за електронна проверка на получените отчетни данни.
QR-Code	Като средство за достъп до Wallbox чрез уеб приложение

ⓘ Забележка

- Съхранявайте данните за достъп.
- При загуба на данните за достъп или повреда на плика се свържете с поддръжката.

ⓘ Забележка

- Винаги пазете на сигурно място писмото с данни за достъп и всички впоследствие променени данни за достъп.
- При доставката Wallbox вече разполага с индивидуални данни за достъп.

3.5 Уеб приложение за Wallbox

Уеб приложението е конструирано по следния начин:

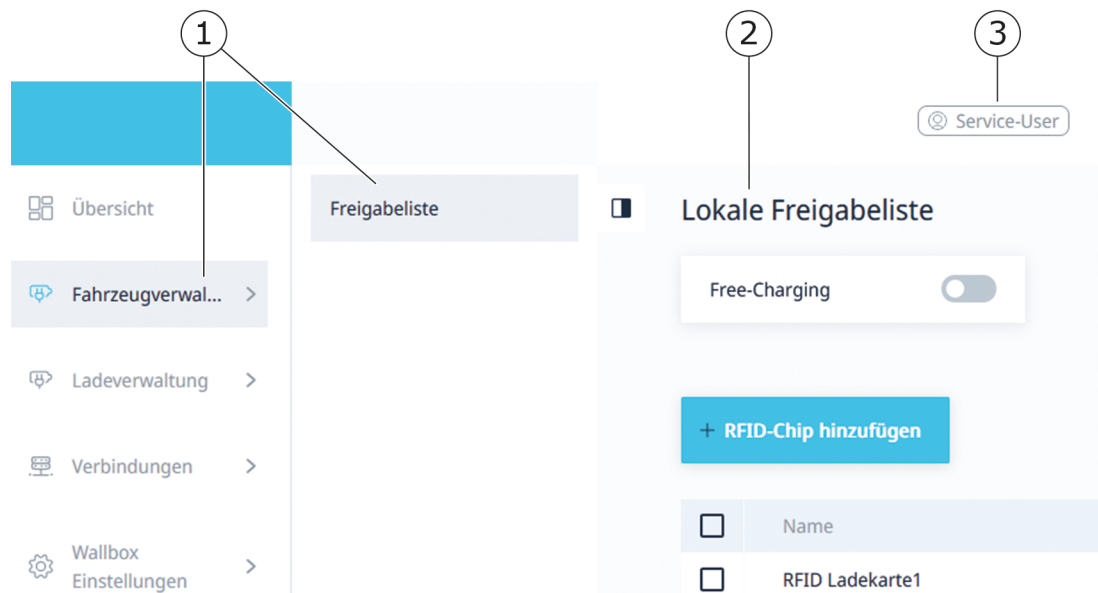

Фиг. 4: Структура на уеб приложението

- | | |
|---|---|
| 1 | навигация на 2 нива |
| 2 | изглед с информация, съотв. възможности за конфигурация |
| 3 | заглавна лента с информация за вход |

4 Преден панел

4.1 Преден панел

Следващото изображение предоставя общ преглед на дисплея и елементите за управление на предния панел:

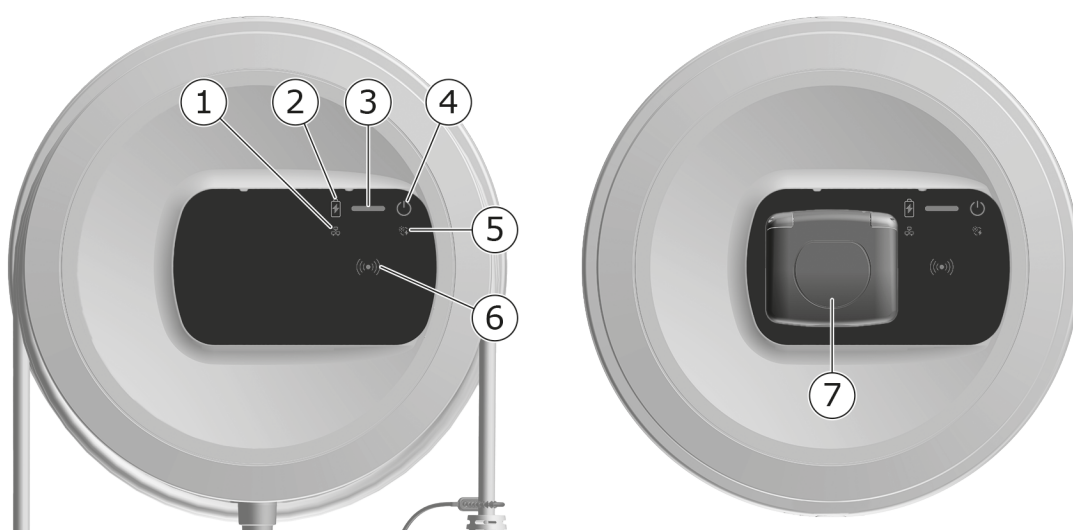

Фиг. 5: Преглед на предния панел (ляво: Варианти с постоянно свързан кабел за зареждане и вдясно: вариант с контакт)

1	Светодиод за връзка с мрежата
2	Сензор за яркост
3	Светодиод за състоянието на зареждане
4	LED с бутон за състояние експлоатация/грешка
5	Светодиод за връзка Cloud/Backend
6	RFID сензор с интегриран светодиода
7	Контакт за кабел за зареждане тип 2 (само за вариант с контакт)

4.2 Дисплей и елементи за управление

Светодиоди

Върху предния панел има следните светодиоди, вж. също [Преден панел](#). Те показват следната информация:

Тип на информацията	Цвят	Значение
Състояние на зареждане	Бял, постоянен	Няма свързан автомобил, съотв. автомобилът все още не е разпознат.
	Бял, пулсиращ	Зареждането се подготвя.
	Жълт, пулсиращ	Изчакване за разрешение за процес на зареждане.
	Зелен, пулсиращ	Автомобилът се зарежда.
	Зелен, постоянен	Процесът на зареждане е завършен. Връзка към Backend сървъра чрез OCPP. Конфигурирано обществено зареждане.
	Зелен, мигащ	Пауза при зареждане (напр. при автомобили с разширена комуникация или 1-/3-фазово превключване).
	Червен	Грешка при зареждане.

Тип на информацията	Цвят	Значение
Работно състояние/неизправно състояние		За допълнителна подробна информация вж. Категории грешки .
	Бял, постоянен	Wallbox е в готовност за работа (стандартно състояние).
	Бял, мигащ	Налична е актуализация на софтуера.
	Бял, пулсиращ	Провежда се актуализация на софтуера.
	Син, пулсиращ	Връщането на фабричните настройки беше завършено.
	Син	Грешка, която не прекъсва или отменя зареждането.
	Жълт	Зареждането в момента не е възможно или е прекъснато и може да продължи след отстраняване на грешката.
	Червен	Грешка или предупреждение, което прекъсва зареждането и изисква рестартиране на Wallbox.

4 Преден панел

Тип на информацията	Цвят	Значение
RFID		Стандартно състояние: Изключен
	Бял, мигащ	Изисква се RFID чип.
	Бял, пулсиращ	Разпознат е RFID чип и процесът на четене/запис е стартиран.
	Зелен (5 секунди)	RFID чип е успешно разпознат.
	Червен (2 секунди)	RFID чипът не е разпознат или не е регистриран за Wallbox.
Мрежова връзка	Изключен	Няма активна връзка.
	Зелен	Има активна връзка.
	Жълт, мигащ	Връзката е установена.

Тип на информацията	Цвят	Значение
Връзка Cloud/Backend	Зелен, постоянен	ОСРР е конфигурирано и налично. Връзката към Backend сървъра чрез ОСРР е активна. Във варианта съгласно германската нормативна уредба за калибриране допълнително е конфигурирано Общественото зареждане съгласно германската нормативна уредба за калибриране.
	Изключен	ОСРР не е конфигурирано и не е налично. Във варианта съгласно германската нормативна уредба за калибриране Общественото зареждане не е възможно съгласно германската нормативна уредба за калибриране.
	Жълт, мигащ	ОСРР е конфигурирано, но в момента не може да се използва. Във варианта съгласно германската нормативна уредба за калибриране Общественото зареждане не е възможно съгласно германската нормативна уредба за калибриране.

Важи за варианти съгласно германската нормативна уредба за калибриране

Ако Общественото зареждане е активирано съгласно германската нормативна уредба за калибриране, зададеният ID номер за пагиниране винаги се показва заедно с друга информация на LCD дисплея на електромера. ID номерът за пагиниране е релевантен по-специално за целите на отчитането.

Бутон

Бутонът върху предния панел предоставя следните функции:

Управление	Значение
▪ Натиснете бутона за 8 секунди.	Рестартиране на Wallbox (Power-on-Reset).
▪ Натиснете за кратко бутона.	Приключване на режима за пестене на електроенергия.

RFID сензор

RFID сензорът позволява следните процеси на четене и запис от/към RFID чиповете на потребителя:

- Регистриране на RFID чип за процесите на зареждане
- Оторизация на процесите на зареждане чрез регистриран RFID чип

Контакт

ⓘ Забележка

Наличността на контакта зависи от варианта.

Предният панел включва контакт от тип 2 според IEC 62196. Контактът може да се заключва и отключва, вж. [Конфигуриране на заключване/отключване на контакт](#).

- Използвайте само правилния щепсел:

Тип захранване	AC
Стандарт	EN 62196-2
Конструкция	тип 2
Тип щепсел	Щепсел и контакт
Диапазон на напрежение	≤ 480 V RMS
Маркировка	

5 Монтаж и инсталиране

ⓘ Допълнителна информация

За подробна информация относно монтажа и инсталирането на Wallbox вж. ръководството за монтаж и инсталиране.

5.1 Закрепване на катинар/пломба (опционално)

1. Отстраняване на декоративната бленда: Разхлабете винта (4x13) за закрепване на декоративната бленда отдолу.

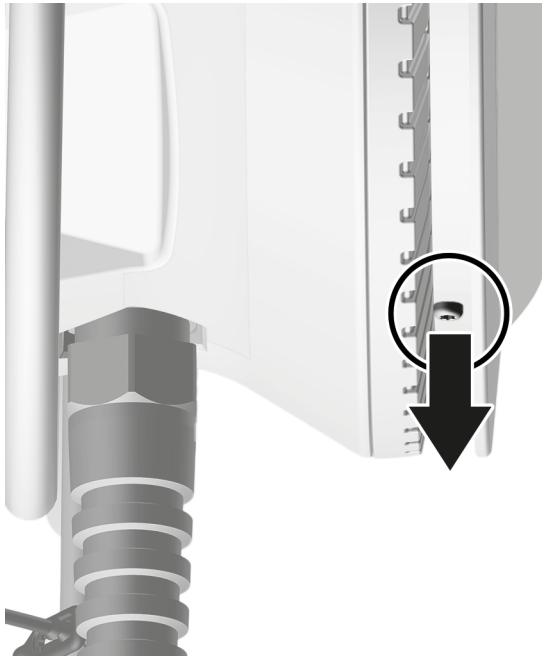

5 Монтаж и инсталиране

2. Откачете корпуса (1) и освободете отгоре декоративната бледа от фиксиращите зъбчета (2).

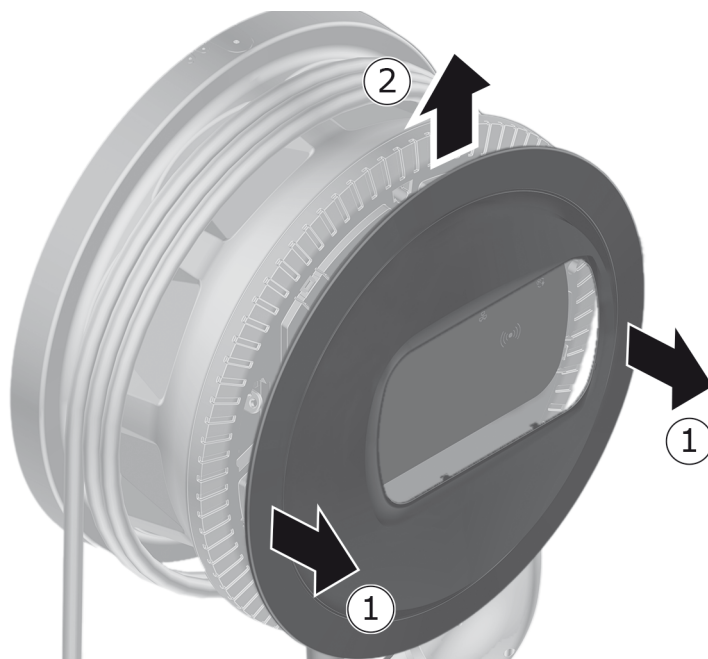

3. Отстранете катинар/пломба от куката или закрепете към куката.

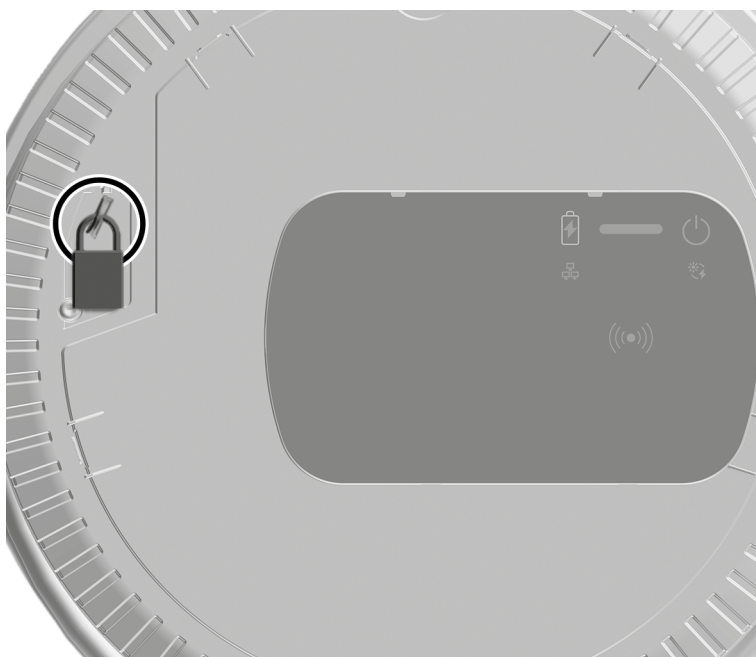

6 Пускане в експлоатация и конфигурация

① Потребителски роли

За настройки при инсталирането на Wallbox и системни настройки на Wallbox е необходимо вписване като service user. Такива настройки са обозначени с указанието „Само за service user“.

Потребителската роля standard user е предназначена за ежедневната експлоатация на Wallbox.

6.1 Свързване чрез уеб приложението с Wallbox

① Забележка

При влизане в уеб приложението уеб браузърът може да издаде предупреждение, че страницата представлява риск за сигурността или че не може да се установи защитена връзка (зависи от браузъра). В зависимост от уеб браузъра „разширеният“ изглед може да се използва за достъп до уеб приложението чрез друг бутон или линк.

1. Подгответе писмото с данните за достъп.
2. На лаптоп, таблет или смартфон потърсете списъка с наличните WLAN уреди.
3. От списъка на наличните WLAN уреди изберете Wallbox с WLAN идентификатора (SSID) от писмото с данните за достъп.
4. Свържете се с избраната стенна зарядна станция Wallbox.
Ако не може да се установи връзка, вж. ръководство за монтаж и инсталиране, „Пускане в експлоатация, Няма осъществена връзка с уеб приложението чрез WLAN“.
5. Въведете паролата за WLAN на Wallbox (мрежов ключ) от писмото с данни за достъп.
6. След успешното установяване на връзка с WLAN хотспот отворете уеб браузър.
7. В реда за адреса въведете името на хоста Wallbox от писмото с данни за достъп.

В уеб приложението се показва изгледа за вписване с възможност за въвеждане на данните за достъп.

ⓘ Забележка

Ако уеб приложението не се отвори, алтернативно вместо името на хоста, въведете IP адреса на Wallbox 10.0.2.1 в уеб браузъра. При връзка чрез Ethernet вж. [Ethernet](#).

8. Изберете standard user като потребителска роля.

ⓘ Забележка

Системни настройки могат да се извършват само като service user.

9. Въведете парола за standard user (от писмото с данни за достъп).

След успешно вписване се показва **Общ преглед**.

6.2 Конфигуриране на мрежови настройки на Wallbox

6.2.1 Ethernet

ⓘ Само за service user

ⓘ Предпоставка

За да свържете Wallbox чрез Ethernet, трябва да бъде инсталиран Ethernet кабел. Вижте ръководството за монтаж и инсталиране.

1. Свържете Wallbox чрез подходящ Ethernet кабел към мрежата.
Wallbox може да се свърже и директно към мобилно крайно устройство чрез Ethernet.
Ако е необходимо, проверете мрежовата конфигурация, ако използваният комутатор изисква това при нови участници в мрежата.
2. Отворете уеб браузър по избор и се свържете с Wallbox чрез името на хоста.
3. Влезте в уеб приложението като service user.
4. Изберете в навигацията опцията **Връзки, Ethernet**. Показва се изгледът **Ethernet**, както и съответният MAC адрес.
5. Активирайте/деактивирайте **Автоматичното разпределение на адрес (DHCP)**. IPv4 или IPv6 адресите могат да бъдат въведени само ако **автоматичното разпределение на адрес (DHCP)** е деактивирано. В противен случай тези адреси само се показват.
6. За да конфигурирате IPv4 адрес, посочете следното:

IPv4 адрес, IPv4 подмрежова маска, IPv4 шлюз

7. За да конфигурирате IPv6 адрес, посочете следното:

IPv6 адрес, дължина на IPv6 префикс, IPv6 шлюз

8. При необходимост променете името на хоста на Wallbox и посочения **адрес на DNS сървър.**

9. За да приемете променените настройки, изберете **Свързване към Ethernet**. При успешно приемане се появява съобщението **Промяната е приета.**

Не е установена връзка с уеб браузър чрез Ethernet кабел

Ако не може да се осъществи връзка, проверете следното:

1. Проверете дали Wallbox е свързан чрез мрежов комутатор или подходящо конфигуриран компютър и че е активна и не показва никакви грешки.

2. Проверете в индикацията на мрежите в съседство дали Wallbox се показва.

- **При необходимост рестартирайте комутатора или лаптопа.**
- Проверете кабела, съотв. го изключете и включете отново.
- При необходимост се посъветвайте с мрежовия администратор.

3. Когато се свързвате чрез името на хоста, обърнете внимание на точния правопис.

6.2.2 WLAN хотспот

Wallbox предлага WLAN хотспот с цел директно безжично свързване към нея, без да са необходими допълнителни мрежови устройства. Връзката дава достъп до уеб приложението на Wallbox.

ⓘ Забележка

Разрешават се само WLAN каналите, които са позволени според кода на държавата.

WLAN хотспот може да остане активен и в режим „Клиент“.

Ако WLAN хотспотът се деактивира, вече няма да е възможен достъп до Wallbox, ако Wallbox не е свързана към WLAN клиент или Ethernet мрежа. След това повторното активиране е възможно само чрез възстановяване на фабричните настройки Factory-Reset, вж. ръководството за монтаж и инсталиране, „Нулиране на Wallbox чрез въртящ се превключвател“.

1. Свързване през WLAN гореща точка

1. Пригответе писмото с данните за достъп, вж. [Данни за достъп](#).
2. Потърсете на мобилно крайно устройство списъка на наличните WLAN уреди.
3. От списъка на наличните WLAN уреди изберете Wallbox с WLAN идентификатора (SSID) от писмото с данните за достъп.
Свържете се с избраната стенна зарядна станция Wallbox.
4. Ако не може да се установи връзка, вж. [Няма връзка с уеб приложението през WLAN](#)
5. Въведете паролата за WLAN на Wallbox (мрежов ключ) от писмото с данни за достъп.
6. След успешно свързване отворете уеб браузъра.
7. В реда за адреса въведете името на хоста Wallbox от писмото с данни за достъп.

В уеб приложението се показва **Общ преглед** за достъп като гост с възможност за вписване, вж. [Удостоверяване на Wallbox](#) .

Забележка

Ако уеб приложението не се отвори, алтернативно вместо името на хоста, въведете IP адреса на Wallbox 10.0.2.1 в уеб браузъра.

Няма връзка с уеб приложението през WLAN

Ако не може да се осъществи връзка, изпълнете следните стъпки:

1. Работете по-близо до Wallbox.
Мобилното крайно устройство не трябва да се намира твърде далеч от Wallbox, тъй като WLAN модулът на Wallbox има само ограничен обхват.
2. Проверете WLAN модула на мобилното крайно устройство, както и връзката с мрежата, респ. интернет.
3. Проверете настройките за сигурност на мобилното крайно устройство (като защитна стена, мрежови настройки).
Ако бъдете подканени, потвърдете Wallbox като доверено устройство.
4. Обърнете внимание, особено при паролата, на точното изписване (главни и малки букви) на данните за достъп (парола и име на хост).

2. Впишете се в уеб приложението.

3. В навигацията изберете опцията **Връзки, Хотспот**. Показва се изгледът **Хотспот**.
4. При необходимост активирайте опцията **Хотспот**.
5. Въведете **SSID** и **мрежов ключ (парола)**.
6. Активирайте **WPA2** (стандартна настройка) или **WPA3**.
7. Потвърдете със **Запазване**.

6.2.3 WLAN клиент

ⓘ Само за service user

ⓘ Забележка

WLAN хотспот може да остане активен и в режим „Клиент“.

ⓘ Забележка

Като WLAN клиент Wallbox се интегрира в локалната мрежа. След това тази мрежа може да се използва за достъп до Wallbox.

ⓘ Забележка

Wallbox вече е оборудвана с вътрешна защитна стена и механизми за сигурност за IP базирана мрежова комуникация.

- Инсталирайте Wallbox само в частни мрежи и дори и там използвайте защитна стена.
- Използвайте или WPA2 (по подразбиране), или WPA3 за защитена WLAN връзка.

Работата във WLAN с некриптирани протоколи или протоколи, които вече не отговарят на текущия стандарт за сигурност, като WEP, не е възможна.

Избор на разпознатата мрежа

Ако искате да свържете Wallbox като Клиент към друга WLAN мрежа, изберете мрежата както следва:

1. Впишете се в уеб приложението.
2. Изберете в навигацията опцията **Връзки, WLAN**. Показва се изгледът **WLAN връзка** с всички налични WLAN мрежи, сортирани по сила на WLAN сигнала.
3. Изберете стрелката надясно към една от разпознатите мрежи и въведете

съответния **мрежов ключ (парола)**.

4. Потвърдете със **Свързване към WLAN**.

Като алтернатива, за мрежи, които не споделят своя SSID от съображения за сигурност и следователно не се показват в списъка с разпознатите мрежи:

1. За да добавите WLAN, изберете от изгледа **WLAN връзка** опцията **Добавяне на WLAN**.
2. Въведете подходящия **SSID** и **мрежовия ключ (парола)**.
3. Потвърдете със **Свързване към WLAN**.

Прекъсване на WLAN връзката

1. Изберете в навигацията опцията **Връзки, WLAN**.
2. В изгледа **WLAN връзка** за свързаната WLAN изберете **Прекъсване на връзката**.

6.2.4 LTE

ⓘ Само за service user

ⓘ Забележка

Тази функция е налична за избрани варианти на Wallbox.

ⓘ Предпоставка

За да свържете Wallbox чрез LTE, е необходима SIM карта за използване на LTE модем.

Тази SIM карта при инсталирането на Wallbox е поставена в предвидения за това слот, вж. ръководството за монтаж и инсталиране.

1. Впишете се в уеб приложението.
2. Изберете в навигацията опцията **Връзки, LTE**.
3. При необходимост активирайте от изгледа **LTE свързване** опцията **Активиране на LTE**.

Стандартна настройка: LTE е активирана.

4. Ако за **SIM** се покаже статусът **Необходим е PIN**, изберете стрелката надясно, въведете необходимия PIN и потвърдете с **Изпращане на PIN**.

Показва се следната информация:

- Сила на сигнала на LTE връзката чрез лентова графика
- **Свързване към мрежа:** Име на свързаната мрежа
- Статус на изграждане на връзката: **Свързан, Свързване, Свързан с неоторизиран доставчик, Не е свързан, Възстановяване на 2G, SIM блокирана, Необходим е PIN, Не е разпозната SIM, Грешка, Не е вграден**
- Параметри за LTE идентификация:
 - IMSI:** International Mobile Subscriber Identity (Международна идентификация на мобилен абонат)
 - IMEI:** International Mobile Equipment Identity (Международна идентификация на мобилно оборудване)
 - ICCID:** Integrated Circuit Card IdentifierNetwork mode (Идентификатор на карта с интегрална схема Мрежов режим)

6.3 Удостоверяване на Wallbox

ⓘ Предпоставка за успешно вписване като standard user

Service user е завършил процеса на конфигуриране, вж. Ръководство за монтаж и инсталиране, „Конфигуриране на Wallbox“.

1. От писмото с данните за достъп вземете паролата за Standard user, вж. [Данни за достъп](#).
2. От изгледа на екран **Вписване** изберете регистъра на потребителите Standard user и въведете и потвърдете съответната парола.

ⓘ Забележка

Обърнете внимание на точното изписване на данните за достъп, особено главни и малки букви.

Ако паролата се въведе пет пъти неправилно, следващото въвеждане е възможно едва след изтичане на известно време.

3. При първото влизане като standard user прочетете и приемете отказа от отговорност и информацията за защита на личните данни.

След успешно вписване се показва **Общ преглед** на Wallbox в компактна форма на най-важните работни състояния и измерените стойности, вж. също [Информация за прегледа](#).

ⓘ Забележка

Wallbox трябва да се конфигурира при влизане за първи път или при влизане след нулиране на фабричните настройки (Factory-Reset), вж. ръководството за монтаж и инсталиране, Конфигуриране на Wallbox.

7 Работа

7.1 Вписване/отписване

ⓘ Забележка

- По възможност използвайте потребителската роля **standard user** в ежедневната работа, за да избегнете случайна промяна на системните настройки.

ⓘ Забележка

При влизане в уеб приложението уеб браузърът може да издаде предупреждение, че страницата представлява риск за сигурността или че не може да се установи защитена връзка (зависи от браузъра). В зависимост от уеб браузъра „разширеният“ изглед може да се използва за достъп до уеб приложението чрез друг бутон или линк.

Вписване в уеб приложението

ⓘ Предпоставка

Съществуваща връзка към WLAN хотспота на Wallbox или устройството, към което трябва да се свърже Wallbox, е в същата мрежа (WLAN или Ethernet) като Wallbox.

1. Отворете уеб браузър и в реда за адреса въведете името на хоста от писмото с данни за достъп на Wallbox, за да стартирате уеб приложението.

ⓘ Забележка

Ако уеб приложението не се отвори, алтернативно вместо името на хоста, въведете IP адреса на Wallbox 10.0.2.1 в уеб браузъра.

2. В изгледа за вписване, в раздела **Стандартно** за **standard user**, съотв. **Service user** за **service user** въведете и потвърдете индивидуалната парола от писмото с данни за достъп, съотв. паролата, която сте задали сами.

ⓘ Забележка

Обърнете внимание на точното изписване на паролата, особено главни и малки букви. Ако паролата се въведе пет пъти неправилно, следващото въвеждане е възможно едва след изтичане на известно време.

Показва се **Преглед**, вж. [Информация за прегледа](#).

Отписване от уеб приложението

- От заглавната лента изберете потребителския символ. Показва се изгледът за отписване.
- Изберете **Отписване**.
Показва се изгледът за вписване.

Забележка

Ако повече от 20 минути не сте комуникирали с Wallbox чрез уеб приложението или предния панел, ще бъдете автоматично отписани.

7.2 Информация за прегледа

- За да се покаже системната информация, в навигацията изберете опцията **Преглед**.

Показва се следната системна информация:

- Информация за свързания автомобил:
 - Име и снимка, ако са качени от потребител/оператор
 - Марка и модел, ако автомобилът предава тези данни
- Статус на зареждане:
 - **Няма свързан автомобил**
 - **Извършва се зареждане**
 - **Автомобилът се зарежда**
 - **Пауза при зареждане**
 - **Зареждането е завършено**
 - **Грешка при зареждане**
 - **Към момента не е възможно зареждане**
 - **1-/3-фазово**
- **Енергия на зареждане**, с която автомобилът се зарежда в момента
- **Максимален заряден ток (A)**
- **1-/3-фазово превключване**, при активиране/деактивиране в уеб приложението се показва текст с указания
- **Данни за устройствата на електромера: Производител/тип, Статус, Версия на хардуера, Версия на софтуера, Сериен номер, Дата на калибриране, Работни часове, Показания на**

брояча

Само при вариант съгласно германската нормативна уредба за калибриране: Под **Публичен ключ** (Public-Key) се показва Data-Matrix кодът на електромера.

- **Разход на електроенергия** под формата на крива на зареждане:
Графично представяне на разхода на електроенергия в kWh за текущия процес на зареждане.
- Показание на мрежовия статус за всички мрежи: **Ethernet, WLAN, LTE, OCPP, HEMS**

Възможни статуси: **Свързано, Не е свързано, Не е зададено**

Налични са следните действия, ако един автомобил бъде разпознат, съотв. протича процес на зареждане:

- Ако свързаният автомобил все още не е в одобрения списък, изберете **Добавяне към одобрен списък**, за да го добавите към одобрения списък.
- Изберете **Стартиране на процес на зареждане**, за да стартирате еднократно процеса на зареждане за свързания автомобил, вж. също [Стартиране на зареждане](#).
- Изберете **Спиране на процес на зареждане**, за да спрете процеса на зареждане, вж. също [Приключване на зареждането](#).

7.3 Зареждане на автомобила

7.3.1 Стартиране на зареждане

1. Само при вариант с контакт: Включете кабела за зареждане в контакта на Wallbox.

ⓘ Забележка

При необходимост щепселът може да бъде заключен автоматично, щом бъде разпозната връзка с автомобила, вж. [Конфигуриране на заключване/отключване на контакт](#).

2. Включете зарядния кабел към автомобила.

Wallbox издава одобрение за зареждане и стартира процес на зареждане по един от описаните начини:

ⓘ Забележка

Ако OCPP е активиран и е установена връзка с OCPP-Backend сървъра, разрешението за зареждане винаги се предоставя от OCPP-Backend сървъра. Когато OCPP е активирано, Free-Charging на Wallbox е деактивирано.

Особеност: Чрез OCPP CPO може да позволи по-нататъшно Free-Charging.

Оторизация	Описание	Предпоставки
Free-Charging	Wallbox издава одобрение за зареждане без никакво взаимодействие от потребителя или автомобила.	<ul style="list-style-type: none"> Опцията за зареждане без удостоверяване е активирана за Wallbox.
RFID	Потребителят задържа RFID чипа към сензора върху предния панел на Wallbox.	<ul style="list-style-type: none"> RFID чипът е регистриран към Wallbox. RFID чипът се задържа към сензора и се разпознава от Wallbox.
Plug & Charge	Автомобилите с разширена комуникация съгласно ISO 15118 могат самостоятелно да се удостоверяват към Wallbox чрез сертификат, без потребителят да трябва да извършва каквито и да било допълнителни действия на Wallbox.	<ul style="list-style-type: none"> Автомобилът поддържа разширена комуникация и тя е активирана. PLC връзка към автомобила е активирана за Wallbox. Plug & Charge сертификатът на автомобила е разпознат като валиден от Wallbox.
Уеб приложение	Потребителят може да издаде одобрение за зареждане през уеб приложението.	<ul style="list-style-type: none"> Потребителят отвори уеб приложението и избра Преглед, Стартиране на процес на зареждане.

Оторизация	Описание	Предпоставки
Autocharge	Автомобилите с разширена комуникация съгласно ISO 15118 могат самостоятелно да се удостоверяват към Wallbox чрез адрес на автомобила, без потребителят да трябва да извършва каквито и да било допълнителни действия на Wallbox.	<ul style="list-style-type: none"> • Автомобилът поддържа разширена комуникация и тя е активирана. • PLC връзка към автомобила е активирана за Wallbox. • Автомобилът е регистриран със своя адрес към Wallbox.
Remote	Потребителят може да издаде одобрение за зареждане през приложението на своя СРО.	<ul style="list-style-type: none"> • Потребителят е инсталирал приложението на СРО. • OCPP-Backend връзката е активирана и установена за Wallbox. • Опцията за дистанционно удостоверяване е активирана за Wallbox.

Светодиодът за състоянието на зареждане върху предния панел свети според състоянието на зареждане, вж. [Дисплей и елементи за управление](#). В уеб приложението състоянието на зареждане се показва съответно в **Общия преглед**, вж. [Информация за прегледа](#).

7.3.2 Зареждане с RFID чип

ⓘ Предпоставки

- RFID чипът е регистриран и добавен към одобрения списък на Wallbox, вж. [Добавяне на RFID чип към одобрения списък](#).
- Автомобилът е свързан с Wallbox, вж. [Стартиране на зареждане](#).

 **ОПАСНОСТ**

Опасност от нараняване от RFID сензора за хора с пейсмейкър или дефибрилатор

- Ако имате пейсмейкър, спазвайте разстояние от поне 60 cm от RFID сензора на предния панел.
- Ако носите дефибрилатор, спазвайте разстояние от поне 40 cm от RFID сензора на предния панел.

1. Задръжте RFID чипа към RFID сензора на предния панел на Wallbox.

При успешно разпознаване прозвучава акустична обратна връзка, светодиодът на RFID сензора светва за кратко в зелено и процесът на зареждане стартира.

 Забележка

Ако RFID чипът не е правилно разпознат, светодиодът на RFID сензора върху предния панел светва в червено.

- Задръжте отново RFID чипа към сензора.
- Проверете дали RFID чипът е съвместим с Wallbox и е регистриран.

2. Светодиодът за състоянието на зареждане свети в зелено, вж.

[Дисплей и елементи за управление](#). В уеб приложението състоянието на зареждане се показва съответно в **Общия преглед**, вж.

[Информация за прегледа](#).

7.3.3 Поставяне зареждането на пауза

 Забележка

Тази функция е достъпна само за автомобили с разширена комуникация.

Паузите при зареждане се управляват въз основа на план за зареждане чрез протокола ISO 15118.

Светодиодът за състоянието на зареждане мига в зелено, вж. също [Дисплей и елементи за управление](#). В уеб приложението състоянието на зареждане се показва съответно в **Общия преглед**, вж. [Информация за прегледа](#).

7.3.4 Приключване на зареждането

Процесът на зареждане ще спре автоматично, когато батерията на автомобила е напълно заредена.

Прекъсване на процеса на зареждане

Освен това потребителят има възможност да прекъсне процеса на зареждане, както следва:

- В уеб приложението от навигацията изберете опцията **Общ преглед, Спиране на процеса на зареждане**, за да спрете процеса на зареждане.

Тогава светодиода за състоянието на зареждане върху предния панел свети постоянно в зелено, вж. също [Дисплей и елементи за управление](#). В уеб приложението състоянието на зареждане се показва съответно в **Общия преглед**, вж. [Информация за прегледа](#).

Когато процесът на зареждане приключи, продължете както следва:

1. Откачете кабела за зареждане от автомобила.
2. Само при вариант с постоянно свързан кабел за зареждане: Приберете безопасно кабела за зареждане на Wallbox.
Само при вариант с контакт: При необходимост отключете контакта, вж. [Конфигуриране на заключване/отключване на контакт](#).
3. Само при вариант с контакт: Откачете кабела за зареждане на Wallbox и го приберете безопасно.

ⓘ Забележка

При необходимост щепселът може да бъде заключен автоматично, щом бъде разпозната връзка с автомобила, вж. [Конфигуриране на заключване/отключване на контакт](#).

7.3.5 Конфигуриране на PLC връзка към автомобила

За автомобили с разширена комуникация съгласно ISO 15118 чрез PLC може да бъде активирана или деактивирана Vehicle-to-Grid връзка (V2G) към Wallbox.

ⓘ Забележка

Ако V2G е активиран и се използва автомобил, който не поддържа разширена комуникация, процесът на зареждане може да се забави или да не започне. Ако използвате автомобил от такъв тип, PLC връзката трябва да бъде деактивирана.

- Впишете се в уеб приложението.
- Изберете в навигацията опцията **Връзки, PLC**. Показва се изгледът

Автомобил с разширени функции за зареждане (PLC).

- Активирайте/деактивирайте **Връзка с автомобила чрез PLC**.

7.3.6 Информация и настройки за зареждане

Конфигуриране на максимален ток

1. В навигацията изберете опцията **Управление на зареждането, Настройки на зареждането**.

ⓘ Забележка

Ръчно настройване на максималния заряден ток може да бъде полезно, ако няма налична система за енергиен мениджмънт.

2. В изгледа **Заряден ток** конфигурирайте стойността за **Максимален заряден ток (A)**.

Максималната стойност, която може да бъде зададена, се ограничава автоматично от текущия капацитет на автомобила и захранването от мрежа.

Капацитетът на захранващия ток от електрическата мрежа се конфигурира с въртящия се превключвател при инсталирането на Wallbox, вж. ръководството за монтаж и инсталиране, „Настройка на зарядния ток“.

7.4 1-/3-фазово превключване

ⓘ Забележка

Информация дали превключването на 1/3 фаза може да се използва с автомобила може да бъде намерена в документацията на производителя на автомобила или се обърнете към производителя на автомобила.

ⓘ Забележка

Внимавайте симетричната работа на мрежата да е гарантирана при 1-фазов режим. Подробните изисквания относно разпоредбите за небалансирано натоварване могат да бъдат намерени в съответните специфични за страната изисквания. Ограничението на тока на зареждане може да се настрои директно в автомобила или алтернативно чрез Wallbox. Настройката се извършва чрез:

- Електротехник: чрез въртящия се превключвател посредством ограничаване на зарядния ток, вж. ръководството за монтаж и инсталиране, „Настройване на зарядния ток“.
- Потребител: вж. [Конфигуриране на максимален ток](#).

За автомобили, които поддържат само зареждане без разширена комуникация, за зареждането на автомобила е необходим ток с минимална сила от 6 A на фаза. Ако например се използва фотоволтаична система, е възможно тя да не е в състояние да осигури тази минимална сила на тока поради условията на околната среда. В този случай може да е уместно фазово превключване към 1-фазово захранване, за да не се налага да се черпи електроенергия от мрежата (зареждане от допълнителната енергия на фотоволтаичната система).

1. В навигацията изберете символа на менюто **Фазово превключване (1/3)**.

Показват се следните настройки/опции за показване:

■ **Активиране на превключване на фази (1/3)**

Това активира фазовото превключване и може да се поиска превключване чрез натискане на полето за опция (1-фаза/3-фаза).

■ **Актуална настройка на фазата**

Има три възможни състояния: 1-фазово, 3-фазово или текущо превключване.

ⓘ Забележка

Имайте предвид, че фазовото превключване продължава най-малко една минута.

По време на процес на превключване не може да бъде поискано отново следващо превключване.

7.5 Активиране/деактивиране на Free-Charging (зареждане без удостоверяване)

① Само за service user

Free-Charging позволява зареждане без локална оторизация или оторизация от Backend сървъра.

1. В навигацията изберете опцията **Управление на автомобила, Одобрен списък**. Отваря се изгледът **Локален одобрен списък**.
2. Активирайте/деактивирайте **Free-Charging**.

7.6 Управление на одобрения списък

① Само за service user

Уеб приложението може да управлява до 1000 отделни автомобили в одобрения списък.

① Забележка

Одобреният списък се използва само ако не е изградена OCPP връзка.

① Забележка

Wallbox не е съвместима с всички Backend. Списъкът на съвместимите Backend може да бъде получен от доставчика на Wallbox.

7.6.1 Добавяне на RFID чип към одобрения списък

 **ОПАСНОСТ**

Опасност от нараняване от RFID сензора за хора с пейсмейкър или дефибрилатор

- Ако имате пейсмейкър, спазвайте разстояние от поне 60 cm от RFID сензора на предния панел.
- Ако носите дефибрилатор, спазвайте разстояние от поне 40 cm от RFID сензора на предния панел.

① Забележка

В допълнение към предоставените RFID чипове могат да се използват и всички обичайни RFID чипове с NFC Forum тип 1 – 5.

1. В навигацията изберете опцията **Управление на автомобила, Одобрен списък**. Показва се изгледът **Локален одобрен списък**.
2. Изберете **Добавяне на RFID чип**. Показва се изгледът **Настройване на RFID чип**.
3. Задръжте RFID чипа към RFID сензора на предния панел на Wallbox и изберете **Прочитане на RFID чип**.

След като RFID чипът бъде разпознат, идентификацията на RFID чипа (UUID) се показва в изгледа **Настройване на RFID чип**. Допълнително прозвучава акустично съобщение за обратна връзка и светодиодът на RFID сензора светва за кратко в зелено.

ⓘ Забележка

Ако RFID чипът не е правилно разпознат, светодиодът на RFID сензора върху предния панел светва в червено.

- Задръжте отново RFID чипа към сензора.
- Проверете дали RFID чипът е съвместим с Wallbox.

4. Въведете името на RFID чипа в полето **Обозначение на RFID чип** и потвърдете със **Запазване**.

RFID чипът се показва в изгледа **Локален одобрен списък** като регистриран чип.

Алтернативно: Настройване на RFID чип, без да се задържа към RFID сензора

ⓘ Предпоставка

Потребителят познава UUID на RFID чипа.

- В навигацията изберете опцията **Управление на автомобила, Одобрен списък**.
- В изгледа **Настройване на RFID чип** въведете **UUID (идентификация на RFID чип)** и **обозначение на RFID чипа**.

7.6.2 Промяна на обозначението на RFID чипа в одобрения списък

1. В навигацията изберете опцията **Управление на автомобила, Одобрен списък**. Показва се изгледът **Локален одобрен списък**.
2. Изберете RFID чип, който трябва да бъде редактиран. Показва се изгледът **Настройване на RFID чип**.

3. Променете името в полето **Обозначение на RFID чип** и потвърдете със **Запазване**.

7.6.3 Отстраняване на RFID чип от одобрения списък

1. В навигацията изберете опцията **Управление на автомобила, Одобрен списък**. Показва се изгледът **Локален одобрен списък**.
2. Изберете RFID чип, който трябва да бъде отстранен.
3. Изберете символа за меню и изберете **Изтриване на избрани записи**.

RFID чипът е отстранен от одобрения списък.

7.7 Управление на OCPP настройки

7.7.1 Свързване на Wallbox през OCPP

ⓘ Само за service user

ⓘ Забележка

Wallbox не е съвместима с всички Backend. Списъкът на съвместимите Backend може да бъде получен от доставчика на Wallbox.

1. Изберете в навигацията опцията **Връзки, OCPP**. Отваря се изгледът **Свързване през OCPP**.
2. Активиране на **OCPP**. Като стандартна настройка OCPP е деактивирано.
3. Въведете следните данни за OCPP-Backend. Тази информация се предоставя от доставчик на Backend услуги.

ⓘ Забележка

Данните, необходими за конфигуриране на връзката, може да се различават в зависимост от доставчика на Backend услуги.

- **URL** на OCPP Backend услуги
- **Порт** на OCPP Backend
- **OCPP версия**
- **Потребителско име**

- **Парола** за точка за достъп на OCPP
 - Активиране/деактивиране на **TLS криптиране**. Стандартна настройка: активирано
4. Въведете ID за **Точка за зареждане** в полето **ID на точка за зареждане** (задължително) и **ID на EVSE** (опционално).
CPO предоставя EVSE ID.
 5. Изберете **Установяване на връзка**.
Връзката е установена. Като статус се показва **Връзката е стартирана** и се предлага опцията **Прекъсване на връзка**.
 6. Като опция активиране/конфигуриране на следните настройки:
 - **Разрешаване на дистанционно стартиране на зареждане:** дистанционно оторизиране на зареждане, напр. чрез приложението на CPO, разрешено/неразрешено. Стандартна настройка: неразрешено
За подробна информация за различните оторизации вж. [Стартиране на зареждане](#)
 - **Време на изчакване за изграждане на връзка с автомобила** (в минути и секунди): Време, в което преди зареждане потребителят трябва да включи куплунга на автомобила тип 2 на кабела за зареждане в контакта на автомобила.
Допустим диапазон: 15 – 180 секунди, стандартна настройка: 45 секунди

Прекъсване на OCPP връзката

1. Изберете в навигацията опцията **Връзки, OCPP**. Отваря се изгледът **Свързване през OCPP**.
2. Изберете **Прекъсване на връзката**. Като статус се показва **Връзката е прекъсната**.

7.8 Управление на Smart-Charging/Smart-Home

7.8.1 Конфигуриране на Wallbox за един Smart-Home-EMS чрез EEBUS

ⓘ Забележка

ghostONE поддържа системи за управление на енергията в дома (HEMS), които са съвместими с EEBUS.

Показване на EEBUS съвместими устройства/HEMS

- Изберете в навигацията опцията **Връзки, EEBUS-HEMS**.

Показва се изгледът **EEBUS-HEMS** с всички разпознати EEBUS съвместими устройства/HEMS.

ⓘ Забележка

В допълнение към HEMS могат да бъдат налични други устройства с активиран EEBUS.

Показва се следната информация:

- Под **Сдвоени EEBUS устройства**: сдвоени EEBUS устройства с Wallbox, ако са налични
- Под **Намерени EEBUS устройства**: Списък на всички EEBUS устройства, намерени в мрежата
- Под **EEBUS настройка на Wallbox**: **Име** на намереното EEBUS устройство и **име на EEBUS устройството (SKI)** (Subject Key Identifier)
- Информация за статуса:
 - Статус на връзката към HEMS: **Свързано, Не е свързано**
 - Връзка към устройството: **Свързано, Не е свързано**
 - Статус на EEBUS връзката

Свързване към HEMS

ⓘ Само за service user

1. Изберете в навигацията опцията **Връзки, EEBUS-HEMS**.
2. От изгледа **EEBUS-HEMS** под **Намерени EEBUS устройства** изберете със стрелката надясно HEMS, което трябва да бъде свързано.
3. За да свържете HEMS, изберете **Сдвояване**.

4. Натиснете и задръжете съответния бутон на HEMS устройството за няколко секунди (Push-Button-Kopplung). За да направите това, следвайте указанията в ръководството за експлоатация на HEMS.

Ако връзката е установена успешно, HEMS се показва в изгледа **EEBUS-HEMS** под **Сдвоени EEBUS устройства**.

Разделяне на връзката към HEMS

1. Изберете в навигацията опцията **Връзки, EEBUS-HEMS**.
2. От изгледа **EEBUS-HEMS** под **Сдвоени EEBUS устройства** изберете със стрелката надясно HEMS, чиято връзка към Wallbox трябва да бъде разделена.
3. От изгледа **EEBUS-HEMS** изберете бутона **Разделяне**.

В изгледа **EEBUS HEMS** HEMS се премахва от списъка със сдвоени HEMS и се показва под **Намерени EEBUS устройства**.

7.9 Конфигуриране на общи настройки

7.9.1 Активиране/деактивиране на режим за пестене на електроенергия

- В навигацията изберете опцията **Настройки на Wallbox, Пестене на електроенергия**.
- В изгледа **Пестене на електроенергия** активирайте опцията **Режим за пестене на електроенергия** (стандартна настройка), съотв. я деактивирайте.

Ако режимът за пестене на електроенергия е активиран, Wallbox преминава в режим на готовност, ако не е имало взаимодействие с потребителя през уеб браузъра в продължение на 20 минути, както и ако през последните 5 минути не е възникнала активна грешка и ако в продължение на 5 минути няма процес на зареждане. В този случай светодиодите на предния панел не светят.

За да събудите отново Wallbox, натиснете бутона на предния панел или свържете автомобила към Wallbox.

7.9.2 Настройване на яркостта на светодиодите

ⓘ Забележка

- Когато автоматичната настройка за яркост е активирана (стандартна настройка), яркостта на светодиодите се контролира въз основа на показанията от сензора за светлина.
- Когато автоматичната настройка за яркост е деактивирана, яркостта на светодиодите е постоянна.

1. В навигацията изберете опцията **Настройки на Wallbox, Яркост на светодиода**. Изгледът **Яркост** се отваря.
2. Активиране/деактивиране на **Автоматично настройване на яркостта**.
3. Регулирайте яркостта чрез плъзгача.
 - При ръчно управление: Яркостта е постоянно настроена на избраната стойност, независимо от показанията на сензора за светлина.
 - При автоматично управление: Диапазонът на яркостта може да се задава чрез два плъзгача, независими един от друг.

7.9.3 Промяна на паролата

ⓘ Забележка

В зависимост от това дали сте вписани като standard user, или като service user, съответната парола ще бъде променена.

1. В навигацията изберете опцията **Настройки на Wallbox, Парола**. Показва се изгледът **Промяна на паролата**.
2. Въведете в полето **Стара парола** настоящата парола.
3. Въведете в полето **Нова парола** новата парола и потвърдете чрез повторно въвеждане в полето **Повторение на паролата**.

ⓘ Забележка

При въвеждането на паролата спазвайте следните правила:

- Дължина: 8 – 14 знака
 - Паролата трябва да съдържа поне 1 цифра, 1 малка буква, 1 голяма буква, 1 специален знак (@-_*!\$%#).
 - Първият знак не трябва да бъде специален знак.
4. Потвърдете със **Запазване**.

Вписване с PUK

1. Ако сте забравили паролата си или сте я въвели неправилно 5 пъти, изберете **Забравена парола**.
2. Вземете PUK от писмото с данни за достъп, вж. [Данни за достъп](#).
3. Въведете PUK и потвърдете с **Изпращане на PUK**.

ⓘ Забележка

- Внимавайте за точния начин на изписване на PUK. След петкратно неправилно въвеждане следващото въвеждане е възможно едва след изтичане на известно време.

След успешно въвеждане на PUK се показва **прегледът** на Wallbox , вж. също [Информация за прегледа](#).

4. Задайте нова парола.

7.9.4 Настройване на език

ⓘ Само за service user

1. В навигацията изберете опцията **Настройки на Wallbox, Език**. Изгледът **Настройка на език** се отваря.
2. От списъка **Език** изберете желанния език. Стандартната настройка е езикът на уеб браузъра.

7.9.5 Показване на системни настройки

1. В навигацията изберете опцията **Настройки на Wallbox, Системна информация**.

В изгледа **Системна информация** се показват следните типове системни настройки:

- **Информация за мрежата**
 - **Електронна фирмената табела**
 - **Лицензи**: Информация за лиценз за софтуерни компоненти, използвани в уеб приложението
 - **Защита на данни**
2. Изберете един от видовете настройки със стрелката надолу. Отваря се съответния изглед с подробна информация.

Вид на системната настройка	Налична информация
Информация за мрежата	
	Нормален обseg
	Захранване от мрежата
	Максимален капацитет на ток
Електронна фирмената табела	
Електронна фирмената табела	Марка
	Номер на частта
	Сериен номер
	Хардуерно ниво
Версии на софтуера	Версия на пакета
	Версия на софтуера PWR: Версия на софтуер на Power Controller
	Версия на софтуера COM: Версия на софтуер на Communication-Controller (Comm-Controller)
Лицензи	
	Информация за лицензи за софтуерни компоненти
Защита на данни	
	Информация за защита на данни

7.9.6 Настройване на единици

① Само за service user

1. В навигацията изберете опцията **Настройки на Wallbox, Единици**. Изгледът **Единици** се отваря.
2. Изберете желаната единица за следния параметър:
 - **Дистанция: Километър** (стандартна настройка), **Мили**
 - **Температура: °C** (стандартна настройка), **°F**

7.9.7 Конфигуриране на заключване/отключване на контакт

① Само за service user

① Забележка

Тази функция е налична само при вариант на Wallbox с контакт.

1. В навигацията изберете опцията **Настройки на Wallbox, Контакт**.

В изгледа **Контакт** се показва **Състояние на заключването**.

Възможни са следните статуси:

- **Не е налично**
- **Отключено**
- **Заклучено**
- **Грешка**

2. Под **Активиране на заключването** изберете кога контактът трябва да бъде заключен:

- **При свързан кабел за зареждане**
- **По време на активен процес на зареждане**

7.9.8 Активиране/деактивиране на контрол на заземяването

① Само за service user

 **ОПАСНОСТ**

Опасност за живота от токов удар

Използването на Wallbox без активен контрол на заземяването може да причини токов удар, късо съединение, пожар, експлозия или изгаряния.

- Деактивирайте контрола на заземяването само в незаземени електрически мрежи (IT мрежа).

1. В навигацията изберете опцията **Настройки на Wallbox, Контрол на заземяването**. Отваря се изгледът **Контрол на заземяването**. Като стандартна настройка е активиран контрол на заземяването.

2. Активирайте/деактивирайте **Контрол на заземяването**.

7.9.9 Показване на статуса на електромера

- В навигацията изберете опцията **Настройки на Wallbox, Електромер**. Показва се изгледът **Статус на електромер**.

Под **Данни за устройството** се показват следните данни за електромера:

- **Производител/тип**

- **Статус:**

 - Активен**

 - Свързан**

 - Грешка**

 - Не е оборудвана**, когато Wallbox не е оборудвана с допълнителен електромер.

- **Версия на хардуера**

- **Версия на софтуера**

- **Сериен номер**

- **Дата на калибриране**

- **Работни часове** (в часове)

- **Показание на брояча** (в kWh)

Само при вариант съгласно германската нормативна уредба за калибриране: Под **Публичен ключ** (Public-Key) се показва Data-Matrix кодът на електромера.

7.10 Рестартиране на Wallbox

1. При необходимост прекъснете текущия процес на зареждане.
2. Натиснете и задръжте бутона на предния панел натиснат поне 8 секунди.

След рестартирането се извършва самодиагностика на светодиодите. Светодиодите светват последователно, както следва:

- За една секунда всички светодиоди светят в червено
- За една секунда всички светодиоди светят в бяло
- Светодиод за състоянието на зареждане и светодиод за неизправно състояние в бяло
- Всички останали светодиоди не светят.

ⓘ Забележка

Ако е свързан автомобил, цветът на светодиода за състоянието на зареждане може да е различен.

7.11 Нулиране до фабрични настройки (Factory-Reset)

ⓘ Само за service user

ⓘ Забележка

С изключение на разпознаване на държавата, всички индивидуални настройки се нулират, напр. одобрените списъци.

1. Стартирайте уеб приложението.
2. В навигацията изберете опцията **Настройки на Wallbox, Фабрични настройки**.
3. Изберете **Нулиране до фабрични настройки** и потвърдете.

След успешно нулиране Wallbox стартира отново.

ⓘ Забележка

Ако не е възможно нулиране до фабричните настройки (Factory-Reset) чрез уеб приложението, Wallbox алтернативно може да се нулира чрез специална настройка на въртящия се превключвател. Тази настройка може да се извършва само от квалифициран персонал. Вж. ръководството за монтаж и инсталиране, „Нулиране на Wallbox чрез въртящия се превключвател“.

7.12 Актуализиране на софтуер

7.12.1 Информация за актуализации на софтуера

Показания върху предния панел

ⓘ Забележка

Тези показания са видими само ако няма активна грешка в Wallbox.

- Ако светодиодът за грешка мига в бяло, налична е актуализация на софтуера.

- По време на актуализацията на софтуера всички светодиоди светят в червено за известно време.

ⓘ Актуализации за защита

Необходима е интернет връзка през Вашата локална мрежа, за да получавате информация за актуализации за защита и да можете да ги инсталирате на Wallbox. Има и възможност за инсталиране на локална актуализация за защита на Wallbox, ако е необходимо.

На началната страница на eSystems ще намерите допълнителна информация и адреси за контакт в областта **Cyber Security**.

Информация в уеб приложението

- В навигацията изберете опцията **Настройки на Wallbox, Актуализация на софтуер**.

В изгледа **Актуализация на софтуера** е налична следната информация/функции:

ⓘ Забележка

Ако Wallbox е свързана чрез OCPP, следните функции са деактивирани и софтуерът ще се изтегли автоматично.

- Активиране/деактивиране на **Автоматично изтегляне на актуализацията**.

Активирано: стандартна настройка. Ще се извърши проверка дали има налични софтуерни актуализации и те ще бъдат изтеглени автоматично.

Неактивирано: Ще се извърши проверка дали има налични софтуерни актуализации и ще последва указание. Тогава изтеглянето трябва да се стартира ръчно.

- Активиране/деактивиране на **Автоматично инсталиране на актуализацията**.

Активирано: Ако е изтеглена софтуерна актуализация, тя автоматично ще се инсталира от Wallbox.

Неактивирано: Инсталирането може да бъде отложено за по-късен момент. Инсталирането на софтуерна актуализация започва само след заявка от потребителя.

- **Локална актуализация** позволява избор на локално съхранен файл.
- За ръчни актуализации на софтуера: Изберете **Инсталиране на актуализация**, за да стартирате софтуерната актуализация ръчно.

- Под **Последна актуализация на системата** се показва следната информация:
 - Дата на последната софтуерна актуализация, вкл. номер на версията
 - Статус: Софтуерът е изтеглен за актуализиране, софтуерната актуализация е в ход, софтуерната актуализация е завършена, софтуерната актуализация е неуспешна
 - Информация дали е налична нова актуализация на софтуера
 - Информация за версията на последната софтуерна актуализация за следните типове софтуер: **Версия на пакета, Версия на софтуера СОМ, Версия на софтуера PWR**

Показване на протокол на промените

1. В навигацията изберете опцията **Настройки на Wallbox, Актуализация на софтуер.**
2. Изберете **Протокол на промените.**

Показва се протоколът на промените с информация за всички актуализирани софтуерни компоненти.

7.12.2 Ръчно актуализиране на софтуера

1. В навигацията изберете опцията **Настройки на Wallbox, Актуализация на софтуер.**
2. Ако има наличен нов софтуер за изтегляне, изберете го и потвърдете изтеглянето.
3. Ако не е конфигурирано автоматично инсталиране и бъде свалена нова софтуерна актуализация, изберете я и потвърдете инсталацията.
Прогресът на протичащата актуализация на софтуера се показва под форма на лента.

7.12.3 Провеждане на автоматична актуализация на софтуера

Автоматичната актуализация на софтуера е стандартна настройка на Wallbox.

ⓘ Предпоставка

Автоматичната актуализация на софтуера е възможна само ако кабелът за зареждане е изваден.

Инсталирането на софтуерна актуализация се показва по следния начин:

- В изгледа **Актуализация на софтуера** на уеб приложението прогресът на протичащата софтуерна актуализация се показва под форма на лента.
- Върху предния панел на Wallbox пулсира в бяло светодиод за работно/неизправно състояние, вж. [Дисплей и елементи за управление](#).
- В **Преглед** на уеб приложението се показва съответно съобщение.

Ограничения за управление на автоматичната актуализация на софтуера

- Ако има активна OSCP комуникация, актуализацията на софтуера се извършва изключително през Backend сървъра.

7.12.4 Провеждане на локална актуализация на софтуера

В допълнение към софтуерните актуализации, базирани на сървър, е възможна и локална софтуерна актуализация чрез уеб приложение.

1. В навигацията изберете опцията **Настройки на Wallbox, Актуализация на софтуер**.
2. Изберете **Локална актуализация**. Отваря се диалогов прозорец за избор на файл.
3. Изберете и потвърдете изображението в локалната мрежа.

8 Поддръжка и почистване

8.1 Извършване на периодични проверки



ПРЕДУПРЕЖДЕНИЕ

Риск от нараняване, ако персоналът не е достатъчно квалифициран

В резултат на това могат да възникнат сериозни наранявания и материални щети.

- Само обучен и подходящо квалифициран персонал да работи по Wallbox.

ⓘ Забележка



Някои от периодичните проверки трябва да се извършват само от квалифициран електротехник, вж. таблицата.

ⓘ Забележка

Отговорен за извършването на периодичните проверки е операторът.

За подробна информация относно необходимата квалификация вж. Ръководството за монтаж и инсталиране.

По закон се изискват следните периодични проверки:

Компоненти	Вид на проверката	Интервал на проверка	Извършена от
Wallbox	<ul style="list-style-type: none"> ▪ Извършване на визуална проверка за дефекти. 	ежедневно/при всяко зареждане	потребител/оператор
Wallbox	<ul style="list-style-type: none"> ▪ Проверка на оперативната готовност. 	ежедневно/при всяко зареждане	потребител/оператор

Компоненти	Вид на проверката	Интервал на проверка	Извършена от
кабел за зареждане, Wallbox	<ul style="list-style-type: none"> Повторение на измерванията и проверките в съответствие с местните разпоредби (напр. в Германия съгласно DIN VDE 0701/702). 	веднъж годишно	електротехник
Wallbox	<ul style="list-style-type: none"> Повторение на измерванията и проверките в съответствие с местните разпоредби (напр. в Германия съгласно DIN VDE 0105-100) 	веднъж годишно	електротехник
Стикер с електромер (само при варианти съгласно германската нормативна уредба за калибриране)	<ul style="list-style-type: none"> Проверка съгласно германската нормативна уредба за калибриране 	на всеки 8 години от датата на производство	

Проверка при пускане в експлоатация

ⓘ Забележка



При първоначалното пускане в експлоатация електротехникът трябва да провери правилната инсталация и електрическата безопасност на Wallbox (напр. в Германия съгласно DIN VDE 0100).

Изготвяне на проверка в съответствие с германската нормативна уредба за калибриране

ⓘ Забележка

Тази информация се отнася само за вариант на Wallbox съгласно германската нормативна уредба за калибриране.

- Почистване на Wallbox за калибриране.
- Свържете се с доставчиците на тестове за калибриране и поръчайте съвременно преди изтичането на калибрирането.

8.2 Wallbox почистване

ОПАСНОСТ

Опасност за живота от токов удар или пожар

Попадане на вода в Wallbox може да причини опасни за живота наранявания от токов удар и пожар.

- Никога не потапяйте Wallbox и куплунга на автомобила тип 2 във вода.
- Не насочвайте към Wallbox струя вода, например от градински маркуч или уред за почистване под високо налягане.
- Не поставяйте никакви предмети, пълни с течности върху Wallbox.
- Почиствайте Wallbox само със суха или леко влажна кърпа.

ВНИМАНИЕ

Материални щети поради агресивни почистващи средства

Агресивни почистващи средства (напр. бензин за промиване, ацетон, етанол) могат да повредят повърхността на корпуса.

- Използвайте меки почистващи препарати (напр. препарат за съдове, неутрални почистващи препарати).
- Редовно проверявайте Wallbox за повреди на корпуса и замърсявания.
- При необходимост почистете Wallbox отвън с мека, суха или леко навлажнена кърпа.

9 Отстраняване на неизправности

9.1 Провеждане на самодиагностика

След всяко стартиране Wallbox извършва автоматична самодиагностика на своите компоненти. Допълнително преди всеки процес на зареждане се проверява вътрешното устройство за контрол на постоянен остатъчен ток (RDC-DD).

Ако по време на самодиагностиката бъде открита грешка, тя се въвежда в списъка с грешки, вж. [Категории грешки](#).

9.2 Разпознаване и отстраняване на грешки

Има два начина да определите, че има грешка:

- Директно на Wallbox чрез светодиода за състояние на работа/неизправно състояние (4) (вж. [Преден панел](#))
- Чрез уеб приложението от списъка с грешки

Категории грешки

Следните категории грешки се показват на Wallbox чрез светодиода за състояние на работа/неизправно състояние (4), (вж. [Преден панел](#)).

Категория грешки	Цвят	Приоритет на отстраняване
Фатална	Червен	1
Критична	Жълт	2
Некритична	Син	3
Няма грешка	бяло	-

Ако има поне една грешка, светодиодът за състояние на работа/неизправно състояние светва в цвета, съответстващ на категорията на грешката.

Ако има множество грешки, светодиодът за състояние на работа/неизправно състояние светва в цвета, определен за най-високата категория грешка.

ⓘ Забележка

Ако всички светодиоди на предния панел светят в червено, управлението на светодиодите на Wallbox е неуспешно и независимо от това е възникнала фатална грешка.

Необходимата мярка за отстраняване на грешката може да се види след това чрез уеб приложението.

Списък грешки

- За да се покаже списъкът с грешките, изберете **Списък с грешки** в навигацията на уеб приложението **Wallbox Настройки**. Следната информация е достъпна чрез списъка с грешки за всяка грешка:
 - **Причина за грешката**
 - **Мерки за отстраняване**
 - **Допълнителна информация:** като статус, категория, време (дата и час) на възникване на грешката.

Алтернативно информацията за грешката може да се намери чрез кода на грешката, вж. [Кодове на грешки](#).

ⓘ Забележка

В списъка на грешките може да има няколко записа, които са с една и съща причина (каскада на грешките).

Статус на грешка

Различават се следните статуси на грешките:

Статус на грешка	Значение
Активен	Грешката е активна, причината за грешката още не е отстранена.
Пасивен	Причината за грешката е отстранена или грешката вече не съществува.

9.2.1 Отстраняване на грешки

ВНИМАНИЕ

Материални щети при отстраняване на неизправности

В случай че въпреки правилното следване на указанията за отстраняване на неизправности, неизправността не е отстранена, стенната зарядна станция Wallbox е дефектна.

- Не използвайте Wallbox.
- Информирайте техническата служба.

1. За да отстраните грешката, изберете **Wallbox Настройки, Списък с грешки** в навигацията на уеб приложението.

Списъкът с грешки се показва, вижте [Разпознаване и отстраняване на грешки](#).

2. В списъка изберете грешката.

За подробна информация за избраната грешка вижте [Кодове на грешки](#).

3. Прочетете внимателно подробното описание и анализирайте и отстранете грешката според указанията в списъка с грешки.

ⓘ Указание за фатална грешка

Грешките от тази категория обикновено изискват рестартиране на Wallbox за отстраняването им.

Ако грешките могат да бъдат отстранени по време на работа, тези грешки се показват като **Активни** дори след отстраняване на причината до следващото рестартиране на Wallbox.

ⓘ Указания към критични и некритични грешки

След отстраняване на причината за грешката статусът на грешката незабавно се променя на **Пасивен**.

4. Когато се показват множество грешки, отстранявайте грешките по приоритет, като започнете с фаталните грешки, последвани от критичните грешки.

Изтриване на списък с грешки

1. Веднага след като в списъка с грешки има само пасивни грешки, изберете в уеб приложението в изгледа **Списък с грешки** опцията **Изтриване на пасивни грешки**.

2. Рестартирайте Wallbox:

- Натиснете бутон на предния панел и го задръжете натиснат поне 8 секунди.
- Алтернативно: Прекъснете и възстановете захранването на Wallbox.

След повторно включване светодиодът за състояние на работа/неизправно състояние трябва да свети в бяло и списъкът с грешки трябва да е празен.

3. Ако светодиодът за състояние на работа/неизправно състояние не свети в бяло и списъкът с грешки не е празен, продължете с отстраняването на грешките.

9.2.2 Кодове на грешки

Код на грешка	Категория	Вид на грешката	Мерки за отстраняване
0x100000	Фатална	Грешка при самодиагностика на компонентите на захранващата платка	Натиснете бутона върху предния панел за поне 8 секунди, за да рестартирате Wallbox. Ако грешката продължава да се показва след многократно рестартиране, свържете се с поддръжката.
0x100002	Фатална	Вътрешна комуникационна грешка между захранващия контролер и компонентите на платката	Натиснете бутона върху предния панел за поне 8 секунди, за да рестартирате Wallbox. Ако грешката продължава да се показва след многократно рестартиране, свържете се с поддръжката.
0x100003	Фатална	Грешка при самодиагностика на захранването с напрежение от контролера	Натиснете бутона върху предния панел за поне 8 секунди, за да рестартирате Wallbox. Ако грешката продължава да се показва след многократно рестартиране, свържете се с поддръжката.

9 Отстраняване на неизправности

Код на грешка	Категория	Вид на грешката	Мерки за отстраняване
0x100004	Фатална	Грешка при самодиагностика на захранването с напрежение на периферните устройства на захранващата платка	Натиснете бутона върху предния панел за поне 8 секунди, за да рестартирате Wallbox. Ако грешката продължава да се показва след многократно рестартиране, свържете се с поддръжката.
0x10000E	Фатална	Захранващият контролер (Power-Controller) е повреден.	Натиснете бутона върху предния панел за поне 8 секунди, за да рестартирате Wallbox. Ако грешката продължава да се показва след многократно рестартиране, свържете се с поддръжката.
0x10000F	Фатална	Comm Controller е повреден.	Натиснете бутона върху предния панел за поне 8 секунди, за да рестартирате Wallbox. Ако грешката продължава да се показва след многократно рестартиране, свържете се с поддръжката.
0x100010	Фатална	Вътрешна софтуерна грешка в Power Controller	Натиснете бутона върху предния панел за поне 8 секунди, за да рестартирате Wallbox. Ако грешката продължава да се показва след многократно рестартиране, свържете се с поддръжката.

Код на грешка	Категория	Вид на грешката	Мерки за отстраняване
0x100020	Фатална	Вътрешна софтуерна грешка в Comm Controller	Натиснете бутона върху предния панел за поне 8 секунди, за да рестартирате Wallbox. Ако грешката продължава да се показва след многократно рестартиране, свържете се с поддръжката.
0x100023	Фатална	Вътрешна комуникационна грешка на Comm-Board	Натиснете бутона върху предния панел за поне 8 секунди, за да рестартирате Wallbox. Ако грешката продължава да се показва след многократно рестартиране, свържете се с поддръжката.
0x100025	Некритична	Температурната компенсация на светодиодите е повредена.	Натиснете бутона върху предния панел за поне 8 секунди, за да рестартирате Wallbox. Работата на Wallbox все още е възможна, цветът на светодиодите може да не отговаря на описанието в това ръководство. Ако е необходимо, използвайте уеб приложението, за да определите правилното състояние на системата.
0x100026	Фатална	Дефекта EEPROM памет на Comm Board	Натиснете бутона върху предния панел за поне 8 секунди, за да рестартирате Wallbox. Ако грешката продължава да се показва след многократно рестартиране, свържете се с поддръжката.

9 Отстраняване на неизправности

Код на грешка	Категория	Вид на грешката	Мерки за отстраняване
0x100027	Фатална	Дефектна RAM памет на Comm Controller	Натиснете бутона върху предния панел за поне 8 секунди, за да рестартирате Wallbox. Ако грешката продължава да се показва след многократно рестартиране, свържете се с поддръжката.
0x100028	Фатална	Дефектна eMMC памет на Comm Board	Натиснете бутона върху предния панел за поне 8 секунди, за да рестартирате Wallbox. Ако грешката продължава да се показва след многократно рестартиране, свържете се с поддръжката.
0x100100	Фатална	Неправилна референтна стойност за устройството за контрол на остатъчен постоянен ток (RCD-DD)	Натиснете бутона върху предния панел за поне 8 секунди, за да рестартирате Wallbox. Ако грешката продължава да се показва след многократно рестартиране, свържете се с поддръжката.

Код на грешка	Категория	Вид на грешката	Мерки за отстраняване
0x100101	Фатална	Открит утечен ток (DC)	<p>По време на зареждане може да възникне остатъчен ток, който Wallbox открива и след това изключва като предпазна мярка. Това може да бъде предизвикано и от нежелани странични ефекти от домашната инсталация.</p> <ol style="list-style-type: none"> 1. Проверете домашната инсталация на Wallbox, ако е необходимо, консултирайте се с електротехник. 2. Прекъснете връзката с автомобила или натиснете бутона върху предния панел за поне 8 секунди, за да рестартирате Wallbox.
0x100102	Фатална	Вътрешна грешка в сензора на устройството за контрол на остатъчен постоянен ток (RCD-DD)	<p>Натиснете бутона върху предния панел за поне 8 секунди, за да рестартирате Wallbox. Ако грешката продължава да се показва след многократно рестартиране, свържете се с поддръжката.</p>
0x100103	Фатална	Самодиагностиката на устройството за контрол на постоянен остатъчен ток е неуспешна (RCD-DD)	<p>Натиснете бутона върху предния панел за поне 8 секунди, за да рестартирате Wallbox. Ако грешката продължава да се показва след многократно рестартиране, свържете се с поддръжката.</p>

9 Отстраняване на неизправности

Код на грешка	Категория	Вид на грешката	Мерки за отстраняване
0x100104	Фатална	Контролът на заземяването показва грешка.	<p>Проверете домашната инсталация, за да установите дали Wallbox е правилно заземена, ако е необходимо, консултирайте се с електротехник. Ако въпреки проверката на инсталацията грешката все още е налична, свържете се с поддръжката.</p> <p>Ако във Вашата държава технически не е възможен контрол на заземяването или той функционира ненадеждно, деактивирайте го, вж. Активиране/деактивиране на контрол на заземяването.</p>
0x100106	Фатална	Неопределено състояние на товарно реле 1	<p>Натиснете бутона върху предния панел за поне 8 секунди, за да рестартирате Wallbox. Ако грешката продължава да се показва след многократно рестартиране, свържете се с поддръжката.</p>
0x100107	Фатална	Неопределено състояние на товарно реле 2	<p>Натиснете бутона върху предния панел за поне 8 секунди, за да рестартирате Wallbox. Ако грешката продължава да се показва след многократно рестартиране, свържете се с поддръжката.</p>

Код на грешка	Категория	Вид на грешката	Мерки за отстраняване
0x10010D	Некритична	Контролът на заземяването е деактивиран	Контролът на заземяването е деактивиран през уеб приложението. Ако контролът на заземяването трябва да бъде активиран, вж. Активиране/деактивиране на контрол на заземяването .
0x100110	Фатална	Товарното реле е постоянно включено	Натиснете бутона върху предния панел за поне 8 секунди, за да рестартирате Wallbox. Ако грешката продължава да се показва след многократно рестартиране, свържете се с поддръжката.
0x100120	Фатална	Неправилно заключване на автомобилния щепсел към контакта	Натиснете бутона върху предния панел за поне 8 секунди, за да рестартирате Wallbox. Ако грешката продължава да се показва след многократно рестартиране, свържете се с поддръжката.
0x100121	Фатална	Самодиагностиката на контакта за автомобилния щекер е неуспешна	Натиснете бутона върху предния панел за поне 8 секунди, за да рестартирате Wallbox. Ако грешката продължава да се показва след многократно рестартиране, свържете се с поддръжката.

9 Отстраняване на неизправности

Код на грешка	Категория	Вид на грешката	Мерки за отстраняване
0x200200	Критична	Неопределено напрежение на контролния проводник към автомобила	Проверете вграденото зарядно устройство на Вашия електромобил за правилна функционалност. Ако сте свързали своя собствен кабел за зареждане към контакта, го проверете и ако е необходимо, използвайте друг кабел за зареждане.
0x200201	Критична	Автомобилът изисква вентилация.	Електромобилът изисква вентилация. Тъй като това не се поддържа от Wallbox, Wallbox не може да се използва за зареждане на този автомобил.
0x300000	Некритична	Самодиагностика на WLAN модула е неуспешна	Натиснете бутона върху предния панел за поне 8 секунди, за да рестартирате Wallbox. Ако грешката продължава да се показва след многократно рестартиране, като алтернатива използвайте Ethernet или LTE връзка.
0x300001	Некритична	Грешка при WLAN връзката	Проверете дали силата на сигнала на WLAN е достатъчна за изграждане на връзка и дали данните за достъп (SSID, парола) са въведени правилно. Ако е необходимо, рестартирайте WLAN Access Point във Вашата мрежа и потвърдете всички запитвания за сигурност.

Код на грешка	Категория	Вид на грешката	Мерки за отстраняване
0x300003	Некритична	Самодиагностика на PLC модула е неуспешна	Натиснете бутона върху предния панел за поне 8 секунди, за да рестартирате Wallbox. Ако грешката продължава да се показва след многократно рестартиране, Wallbox не може да извърши зареждането чрез Plug & Charge. Вместо това е възможно само зареждане без разширена комуникация.
0x300005	Некритична	Комуникационна грешка на PLC връзката към автомобила	Проверете вграденото зарядно устройство на Вашия електромобил за правилна функционалност. Ако сте свързали своя собствен кабел за зареждане към контакта, го проверете и ако е необходимо, използвайте друг кабел за зареждане. Ако грешката продължава, е възможно само зареждане без разширена комуникация.

9 Отстраняване на неизправности

Код на грешка	Категория	Вид на грешката	Мерки за отстраняване
0x300006	Фатална	Недопустима комбинация от хардуерен вариант и софтуер	Чрез актуализация на софтуера инсталирайте съвместим софтуерен пакет на Wallbox, вж. Ръчно актуализиране на софтуера . Ако след успешна актуализация на софтуера грешката все още се показва, свържете се с поддръжката и възложете на квалифициран електротехник да провери инсталацията.
0x30000F	Фатална	Недопустима комбинация от хардуерен вариант и софтуер	Чрез актуализация на софтуера инсталирайте съвместим софтуерен пакет на Wallbox, вж. Ръчно актуализиране на софтуера . Ако след успешна актуализация на софтуера грешката все още се показва, свържете се с поддръжката.
0x300100	Некритична	Самодиагностика на Ethernet модула е неуспешна	Натиснете бутона върху предния панел за поне 8 секунди, за да рестартирате Wallbox. Ако грешката продължава да се показва след многократно рестартиране, като алтернатива използвайте Ethernet или LTE връзка.

Код на грешка	Категория	Вид на грешката	Мерки за отстраняване
0x300101	Некритична	Грешка при Ethernet връзката	Проверете кабела, комутатора, мрежовата конфигурация и настройките за сигурност на свързания компютър. Wallbox не е подходяща за директна връзка с друг компютър (Ad hoc връзка). Като алтернатива е възможна връзка през WLAN или LTE.
0x300200	Некритична	Самодиагностика на LTE модула е неуспешна	Натиснете бутона върху предния панел за поне 8 секунди, за да рестартирате Wallbox. Ако грешката продължава да се показва след многократно рестартиране, като алтернатива използвайте WLAN или Ethernet връзка.
0x300201	Некритична	Грешка при LTE връзка или оторизация	Например, използвайте смартфон, за да проверите дали в района на Wallbox LTE приемането е гарантирано с достатъчна сила на сигнала за Вашия доставчик. Проверете за правилно въвеждане на данните за достъп. Като алтернатива използвайте WLAN или Ethernet връзка.

9 Отстраняване на неизправности

Код на грешка	Категория	Вид на грешката	Мерки за отстраняване
0x300202	Некритична	Силата на сигнала на LTE е твърде ниска	Изчакайте наличието на сигнал с достатъчна сила или при необходимост превключете към Ethernet или WLAN. Спазвайте указанията в ръководството за монтаж и инсталиране при избора на местоположение на Вашата Wallbox. При затруднени условия на приемния сигнал, ако е необходимо, използвайте LTE-Repeater.
0x300300	Некритична	RFID модульт е повреден	Натиснете бутона върху предния панел за поне 8 секунди, за да рестартирате Wallbox. Ако грешката продължава да се показва след многократно рестартиране, зареждането може да се активира само чрез една от другите възможности за оторизация или чрез изключване на оторизацията.

Код на грешка	Категория	Вид на грешката	Мерки за отстраняване
0x300301	Некритична	RFID чипът е невалиден или нечетим	<p>Първо трябва да регистрирате RFID чип за Wallbox, преди да го използвате за зареждане, вж. Добавяне на RFID чип към одобрения списък.</p> <p>Проверете дали използвате функциониращ RFID чип в съответствие с поддържаните стандарти съгласно това ръководство. Задръжте RFID чипа достатъчно близо до маркирания сензор и изчакайте акустичната и визуална обратна връзка на Wallbox, преди да премахнете RFID чипа от сензора.</p>
0x300400	Фатална	Неизправност на електромера	<p>Проверете дали периодът на калибриране на електромера не е изтекъл и се обърнете към Вашия СРО за коригиращи действия. Ако периодът на калибриране още не е изтекъл, натиснете бутона върху предния панел за поне 8 секунди, за да рестартирате Wallbox. Ако след успешна актуализация на софтуера грешката все още се показва, свържете се с поддръжката.</p>

9 Отстраняване на неизправности

Код на грешка	Категория	Вид на грешката	Мерки за отстраняване
0x300401	Фатална	Връзката към електромера е прекъсната	Натиснете бутона върху предния панел за поне 8 секунди, за да рестартирате Wallbox. Ако грешката все още се показва след многократно рестартиране, инсталацията на електромера трябва да бъде проверена от електротехник или да се свържете с поддръжката.
0x40100C	Некритична	Опитът да се установи комуникация с автомобила чрез HLC е неуспешен.	Wallbox не успя да установи комуникация с автомобила чрез ISO15118 (HLC). Проверете дали автомобилът поддържа и е активирал тази разширена комуникация. Проверете кабела за зареждане. Алтернативно е възможно зареждане без разширена комуникация. Деактивирайте PLC връзката, вж. Конфигуриране на PLC връзка към автомобила.

Код на грешка	Категория	Вид на грешката	Мерки за отстраняване
0x40100E	Некритична	Грешка при автомобила (Matching error)	<p>Wallbox регистрира поддържащ ISO15118 автомобил и установи връзка, но не успя да стартира протокола. Проверете конфигурацията на автомобила – тази грешка възниква преди всичко когато автомобилът е настроен на зареждане с постоянен ток (DC). Алтернативно е възможно зареждане без разширена комуникация. Деактивирайте PLC връзката, вж. Конфигуриране на PLC връзка към автомобила.</p>
0x40100F	Некритична	Грешка при автомобила (Sequence error)	<p>Wallbox регистрира поддържащ ISO15118 автомобил и установи връзка, но не успя да стартира протокола. Проверете конфигурацията на автомобила – тази грешка възниква преди всичко когато автомобилът е настроен на зареждане с постоянен ток (DC). Алтернативно е възможно зареждане без разширена комуникация. Деактивирайте PLC връзката, вж. Конфигуриране на PLC връзка към автомобила.</p>

9 Отстраняване на неизправности

Код на грешка	Категория	Вид на грешката	Мерки за отстраняване
0x401011	Некритична	Грешка при автомобила (невалиден ID на сесия)	Wallbox регистрира поддържащ ISO15118 автомобил и установи връзка, но установи несъвместимост с използвания протокол. Проверете конфигурацията на автомобила. Алтернативно е възможно зареждане без разширена комуникация. Деактивирайте PLC връзката, вж. Конфигуриране на PLC връзка към автомобила.
0x401012	Некритична	Грешка при автомобила (невалиден ID на услуга)	Wallbox регистрира поддържащ ISO15118 автомобил и установи връзка, но установи несъвместимост с използвания протокол. Проверете конфигурацията на автомобила. Алтернативно е възможно зареждане без разширена комуникация. Деактивирайте PLC връзката, вж. Конфигуриране на PLC връзка към автомобила.

Код на грешка	Категория	Вид на грешката	Мерки за отстраняване
0x401013	Некритична	Грешка при автомобила (невалиден метод на плащане)	<p>Wallbox регистрира поддържащ ISO15118 автомобил и установи връзка, но не успя да открие подходящ метод на плащане. Ако искате да използвате автомобила за PnC (Plug & Charge), проверете дали на автомобила е инсталиран правилният сертификат. Алтернативно е възможно зареждане без разширена комуникация.</p> <p>Деактивирайте PLC връзката, вж. Конфигуриране на PLC връзка към автомобила.</p>
0x401014	Некритична	Грешка при автомобила (избор на услуга)	<p>Wallbox регистрира поддържащ ISO15118 автомобил и установи връзка, но установи несъвместимост с използвания протокол. Проверете конфигурацията на автомобила.</p> <p>Алтернативно е възможно зареждане без разширена комуникация.</p> <p>Деактивирайте PLC връзката, вж. Конфигуриране на PLC връзка към автомобила.</p>

Код на грешка	Категория	Вид на грешката	Мерки за отстраняване
0x401015	Некритична	Plug & Charge (PnC): изтекъл сертификат	Wallbox регистрира поддържащ PnC автомобил и установи връзка, но регистрира невалиден сертификат. Инсталирайте валиден сертификат или локално, или след като се свържете с СРО. Алтернативно е възможно зареждане без разширена комуникация (деактивиране на PLC връзката, вж. Конфигуриране на PLC връзка към автомобила) или Autocharge.
0x401016	Некритична	Plug & Charge (PnC): анулиран сертификат	Wallbox регистрира поддържащ PnC автомобил и установи връзка, но регистрира вече невалиден сертификат. Инсталирайте валиден сертификат или локално, или след като се свържете с СРО. Алтернативно е възможно зареждане без разширена комуникация или Autocharge.
0x401017	Некритична	Plug & Charge (PnC): не е наличен сертификат	Wallbox регистрира поддържащ PnC автомобил и установи връзка, но не регистрира сертификат. Инсталирайте сертификат или локално, или след като се свържете с СРО. Алтернативно е възможно зареждане без разширена комуникация или Autocharge.

Код на грешка	Категория	Вид на грешката	Мерки за отстраняване
0x401018	Некритична	Plug & Charge (PnC): грешка при обработването на сертификата	Wallbox регистрира поддържащ PnC автомобил и установи връзка, но не успя да обработи сертификата. Инсталирайте нов сертификат или локално, или след като се свържете с СРО. Алтернативно е възможно зареждане без разширена комуникация или Auto-charge.
0x401019	Некритична	Plug & Charge (PnC): невалиден сертификат	Wallbox регистрира поддържащ PnC автомобил и установи връзка, но регистрира невалиден сертификат. Инсталирайте валиден сертификат или локално, или след като се свържете с СРО. Алтернативно е възможно зареждане без разширена комуникация или Auto-charge.
0x40101A	Некритична	Plug & Charge (PnC): грешка при обработването на сертификата (невалиден Challenge)	Wallbox регистрира поддържащ PnC автомобил и установи връзка, но не успя да обработи сертификата. Инсталирайте нов сертификат или локално, или след като се свържете с СРО. Алтернативно е възможно зареждане без разширена комуникация или Auto-charge.

9 Отстраняване на неизправности

Код на грешка	Категория	Вид на грешката	Мерки за отстраняване
0x40101B	Некритична	Грешка при автомобила (грешен режим на пренос на електроенергия)	Wallbox регистрира поддържащ ISO15118 автомобил и установи връзка, но установи несъвместимост с използвания протокол. Проверете конфигурацията на автомобила. Алтернативно е възможно зареждане без разширена комуникация.
0x40101C	Некритична	Грешка при автомобила (грешен параметър на зареждане)	Wallbox регистрира поддържащ ISO15118 автомобил и установи връзка, но установи несъвместимост с използвания протокол. Проверете конфигурацията на автомобила. Алтернативно е възможно зареждане без разширена комуникация.
0x40101D	Некритична	Грешка при автомобила (невалиден профил на зареждане)	Wallbox регистрира поддържащ ISO15118 автомобил и установи връзка, но установи несъвместимост с използвания протокол. Проверете конфигурацията на автомобила. Алтернативно е възможно зареждане без разширена комуникация.

Код на грешка	Категория	Вид на грешката	Мерки за отстраняване
0x40101E	Некритична	Грешка при автомобила (невалиден избор на тарифа)	Wallbox регистрира поддържащ ISO15118 автомобил и установи връзка, но установи несъвместимост с използвания протокол. Проверете конфигурацията на автомобила. Алтернативно е възможно зареждане без разширена комуникация.
0x401020	Некритична	Грешка при автомобила (не е избрана услуга за зареждане)	Wallbox регистрира поддържащ ISO15118 автомобил и установи връзка, но установи несъвместимост с използвания протокол. Проверете конфигурацията на автомобила. Алтернативно е възможно зареждане без разширена комуникация.
0x401025	Некритична	Грешка при изграждане на връзката към автомобила чрез TCP	Wallbox регистрира поддържащ ISO15118 автомобил, но не успя да изгради връзка. Проверете конфигурацията на автомобила или повторете PnC, като за кратко прекъснете връзката с автомобила и после отново я възстановите. Алтернативно е възможно зареждане без разширена комуникация.

9 Отстраняване на неизправности

Код на грешка	Категория	Вид на грешката	Мерки за отстраняване
0x401026	Некритична	Грешка при автомобила (връзката към автомобила е прекъсната)	Изтече времето за изчакване на съществуваща връзка с автомобила чрез HLC и Wall-box превключи към зареждане без разширена комуникация. Прекъснете за кратко връзката с автомобила и после отново я възстановете. Алтернативно е възможно зареждане без разширена комуникация.
0x401027	Некритична	Връзката към системата за управление на енергията (EMS) е прекъсната	Проверете дали EMS е включена и свързана към Вашата мрежа. Необходима е или Ethernet, или WLAN връзка, връзка през LTE не е възможна. Ако е необходимо, проверете и настройката на сигурността за Вашата мрежа.
0x401028	Некритична	Система за управление на енергията: услугата Blackout Protection не е налична.	Проверете конфигурацията на Вашата система за управление на енергията.
0x401029	Некритична	Система за управление на енергията: услугата за зареждане със собствено електричество не е налична.	Проверете конфигурацията на Вашата система за управление на енергията и Вашата фотоволтаична инсталация.

Код на грешка	Категория	Вид на грешката	Мерки за отстраняване
0x40102A	Некритична	Система за управление на енергията: услугата за зареждане с оптимизиран разход не е налична.	Проверете конфигурацията на Вашата система за управление на енергията с оглед на настройките за тарифа.
0x401100	Фатална	Грешка в хода на фазовото превключване.	Възникна неочаквана грешка при фазовото превключване от 3-фазов към 1-фазов режим или обратното. Натиснете бутона върху предния панел за поне 8 секунди, за да рестартирате Wallbox. След това фазовото превключване трябва да се задейства отново.
0x401101	Фатална	Грешка при конфигурацията на фазовото превключване.	Wallbox поддържа фазово превключване за 3- и 1-фазов режим, но не е правилно конфигурирана. Проверете дали позицията на DIP превключвателя сигнализира за трифазов режим или е настроена на 3-фазов режим чрез уеб приложението. Ако след рестартирането грешката продължава, трябва да се свържете с поддръжката.
0x402000	Критична	Грешка в ОСРР конфигурацията	Проверете и коригирайте ОСРР конфигурацията, свържете се с СРО, ако проблемът остане.
0x402001	Критична	Сертификатът за вписване през ОСРР липсва или е невалиден.	Свържете се с СРО на ОСРР Backend.

9 Отстраняване на неизправности

Код на грешка	Категория	Вид на грешката	Мерки за отстраняване
0x402002	Некритична	Връзката към ОСРР сървъра е прекъсната	Проверете връзката със сървъра. Всеки активен процес на зареждане ще продължи.
0x402003	Критична	Wallbox не е оторизирана за ОСРР	Свържете се с СРО.
0x402004	Некритична	Удостоверяването на зареждане през ОССР е неуспешно	Проверете дали сте използвали правилното средство за удостоверяване (RFID чип) и/или дали използваният автомобил е одобрен за Wallbox.
0x402005	Некритична	Неподдържано запитване от ОСРР сървъра	При необходимост свържете се с СРО. Всеки активен процес на зареждане ще продължи.
0x402006	Некритична	Непознати данни от ОСРР сървъра	При необходимост свържете се с СРО. Всеки активен процес на зареждане ще продължи.
0x500000	Некритична	Светлинният сензор е повреден	Натиснете бутона върху предния панел за поне 8 секунди, за да рестартирате Wallbox. Ако грешката продължава да се показва след рестартиране, устройството все още може да работи. Яркостта на светодиодите може да не се регулира спрямо светлината в околната среда. При необходимост настройте желаната яркост ръчно, вж. Настройка на яркостта на светодиодите .

Код на грешка	Категория	Вид на грешката	Мерки за отстраняване
0x500001	Фатална	Управлението на светодиодите е повредено	Натиснете бутона върху предния панел за поне 8 секунди, за да рестартирате Wallbox. Ако грешката продължава да се показва след многократно рестартиране, свържете се с поддръжката (вече няма надежден дисплей чрез светодиодите).
0x500002	Некритична	Неизправност на бутона	Рестартирайте Wallbox чрез кратко прекъсване на електрозахранването. Ако грешката продължава след многократно рестартиране, проверете инсталацията или се свържете с поддръжката (рестартирането или активирането от режим на заспиване вече няма да работи).
0xC00201	Критична	Вътрешна комуникационна грешка между Power-Board и Comm-Board	Натиснете бутона върху предния панел за поне 8 секунди, за да рестартирате Wallbox. Ако грешката продължава да се показва след многократно рестартиране, свържете се с поддръжката.

9 Отстраняване на неизправности

Код на грешка	Категория	Вид на грешката	Мерки за отстраняване
0xC00304	Фатална	Несъвместима софтуерна версия на Power Controller и Comm Controller	Ако е необходимо, повторете последно извършена актуализация на софтуера, вж. Ръчно актуализиране на софтуера . Ако след успешна актуализация на софтуера грешката все още се показва, свържете се с поддръжката.
0xD1210A	Критична	Вътрешна комуникационна грешка на Comm Controller	Натиснете бутона върху предния панел за поне 8 секунди, за да рестартирате Wallbox. Ако грешката продължава да се показва след многократно рестартиране, свържете се с поддръжката.
0xD20001	Критична	Вътрешна комуникационна грешка между Power-Board и Comm-Board	Натиснете бутона върху предния панел за поне 8 секунди, за да рестартирате Wallbox. Ако грешката продължава да се показва след многократно рестартиране, свържете се с поддръжката.
0xD20002	Критична	Вътрешна комуникационна грешка между Power-Board и Comm-Board при стартиране	Натиснете бутона върху предния панел за поне 8 секунди, за да рестартирате Wallbox. Ако грешката продължава да се показва след многократно рестартиране, свържете се с поддръжката.

Код на грешка	Категория	Вид на грешката	Мерки за отстраняване
0xE10202	Критична	Свърхнапрежение на фаза L1	Инсталацията трябва да се провери от електротехник. По-специално, трябва да се провери захранването от електрическата мрежа и, ако е необходимо, ремонтирано (измерване на съпротивлението при високо напрежение, визуална проверка за прегъване, смачкване и др.). Ако инсталацията е повредена, свържете се с поддръжката.
0xE10203	Критична	Поднапрежение на фаза L1	Инсталацията трябва да се провери от електротехник. По-специално, трябва да се провери захранването от електрическата мрежа и, ако е необходимо, ремонтирано (измерване на съпротивлението при високо напрежение, визуална проверка за прегъване, смачкване и др.). Ако инсталацията е повредена, свържете се с поддръжката.

9 Отстраняване на неизправности

Код на грешка	Категория	Вид на грешката	Мерки за отстраняване
0xE10212	Критична	Свърхнапрежение на фаза L2	Инсталацията трябва да се провери от електротехник. По-специално, трябва да се провери захранването от електрическата мрежа и, ако е необходимо, ремонтирано (измерване на съпротивлението при високо напрежение, визуална проверка за прегъване, смачкване и др.). Ако инсталацията е повредена, свържете се с поддръжката.
0xE10213	Некритична	Поднапрежение на фаза L2	Инсталацията трябва да се провери от електротехник. По-специално, трябва да се провери захранването от електрическата мрежа и, ако е необходимо, ремонтирано (измерване на съпротивлението при високо напрежение, визуална проверка за прегъване, смачкване и др.). Ако инсталацията е повредена, свържете се с поддръжката.

Код на грешка	Категория	Вид на грешката	Мерки за отстраняване
0xE10222	Критична	Свърхнапрежение на фаза L3	Инсталацията трябва да се провери от електротехник. По-специално, трябва да се провери захранването от електрическата мрежа и, ако е необходимо, ремонтирано (измерване на съпротивлението при високо напрежение, визуална проверка за прегъване, смачкване и др.). Ако инсталацията е повредена, свържете се с поддръжката.
0xE10223	Некритична	Поднапрежение на фаза L3	Инсталацията трябва да се провери от електротехник. По-специално, трябва да се провери захранването от електрическата мрежа и, ако е необходимо, ремонтирано (измерване на съпротивлението при високо напрежение, визуална проверка за прегъване, смачкване и др.). Ако инсталацията е повредена, свържете се с поддръжката.

9 Отстраняване на неизправности

Код на грешка	Категория	Вид на грешката	Мерки за отстраняване
0xE10231	Критична	Входящият ток на фаза L1 твърде висок	Инсталацията трябва да се провери от електротехник. По-специално, трябва да се провери захранването от електрическата мрежа и, ако е необходимо, ремонтирано (измерване на съпротивлението при високо напрежение, визуална проверка за прегъване, смачкване и др.). Ако инсталацията е повредена, свържете се с поддръжката.
0xE10241	Критична	Входящият ток на фаза L2 твърде висок	Инсталацията трябва да се провери от електротехник. По-специално, трябва да се провери захранването от електрическата мрежа и, ако е необходимо, ремонтирано (измерване на съпротивлението при високо напрежение, визуална проверка за прегъване, смачкване и др.). Ако инсталацията е повредена, свържете се с поддръжката.

Код на грешка	Категория	Вид на грешката	Мерки за отстраняване
0xE10251	Критична	Входящият ток на фаза L3 твърде висок	Инсталацията трябва да се провери от електротехник. По-специално, трябва да се провери захранването от електрическата мрежа и, ако е необходимо, ремонтирано (измерване на съпротивлението при високо напрежение, визуална проверка за прегъване, смачкване и др.). Ако инсталацията е повредена, свържете се с поддръжката.
0xE102A0	Фатална	Грешка в периферията на Power Board	Натиснете бутона върху предния панел за поне 8 секунди, за да рестартирате Wallbox. Ако грешката продължава да се показва след многократно рестартиране, свържете се с поддръжката.

Код на грешка	Категория	Вид на грешката	Мерки за отстраняване
0xE10300	Критична	Мрежова честота извън позволения диапазон	<p>Ако има повреда в мрежовото захранване на връзката, Wallbox не може да работи, докато повредата не бъде отстранена.</p> <p>Инсталацията трябва да се провери от електротехник. По-специално, трябва да се провери захранването от електрическата мрежа и, ако е необходимо, ремонтирано (измерване на съпротивлението при високо напрежение, визуална проверка за прегъване, смачкване и др.). Ако инсталацията е повредена, свържете се с поддръжката.</p>
0xFF000D	Фатална	Невалидна кодираща стойност за токовия капацитет на кабела за зареждане	<p>Кабелът за зареждане е повреден или не може да се използва с Wallbox. В случай че използвате собствения си кабел за зареждане, вземете друг кабел за зареждане. Ако кабелът за зареждане е постоянно монтиран към Wallbox, натиснете бутона върху предния панел за поне 8 секунди, за да рестартирате Wallbox. Ако грешката продължава да се показва и след многократно рестартиране, свържете се с поддръжката.</p>

Код на грешка	Категория	Вид на грешката	Мерки за отстраняване
0xFF000E	Фатална	Грешка в конфигурацията на инфраструктурата (DIP ключ/въртящ се ключ)	Инсталационните настройки на DIP ключа и/или въртящия се ключ са неправилни или не са разпознати правилно. Инсталацията трябва да се провери от електротехник. Ако грешката продължава да се показва и след рестартиране и правилна настройка, свържете се с поддръжката.
0xFF0101	Критична	Не е възможно зареждане поради ниска температура (сензор при Power Controller)	Изчакайте, докато Wallbox се загрее до достатъчна работна температура. При вътрешен монтаж проверете настройката на климатичната инсталация/отоплението.
0xFF0102	Некритична	Намаляване на зарядния ток поради висока температура (сензор при Power Controller)	Пресметнете по-дълго време за зареждане. При вътрешен монтаж проверете настройката на климатичната инсталация/охлаждането на помещението.
0xFF0103	Фатална	Температурният сензор при Power Controller е извън валидния обхват	Натиснете бутона върху предния панел за поне 8 секунди, за да рестартирате Wallbox. Ако грешката продължава да се показва след многократно рестартиране, свържете се с поддръжката (вече не е възможно зареждане).

9 Отстраняване на неизправности

Код на грешка	Категория	Вид на грешката	Мерки за отстраняване
0xFF0104	Критична	Не е възможно зареждане поради критична температура (сензор при Power Controller)	Изчакайте, докато Wallbox отново се охлади до позволената работна температура. При вътрешен монтаж проверете настройката на климатичната инсталация/охлаждането на помещението.
0xFF0201	Критична	Не е възможно зареждане поради ниска температура (сензор при релето)	Изчакайте, докато Wallbox се загрее до достатъчна работна температура. При вътрешен монтаж проверете настройката на климатичната инсталация/отоплението.
0xFF0202	Некритична	Намаляване на зарядния ток поради висока температура (сензор при релето)	Пресметнете по-дълго време за зареждане. При вътрешен монтаж проверете настройката на климатичната инсталация/охлаждането на помещението.
0xFF0203	Фатална	Температурният сензор при релето е извън валидния обхват	Натиснете бутона върху предния панел за поне 8 секунди, за да рестартирате Wallbox. Ако грешката продължава да се показва след многократно рестартиране, свържете се с поддръжката (вече не е възможно зареждане).

Код на грешка	Категория	Вид на грешката	Мерки за отстраняване
0xFF0204	Критична	Не е възможно зареждане поради критична температура (сензор при релето)	Изчакайте, докато Wallbox отново се охлади до позволената работна температура. При вътрешен монтаж проверете настройката на климатичната инсталация/охлаждането на помещението.
0xFF0301	Критична	Не е възможно зареждане поради ниска температура (сензор при входния път, респ. при изхода на товарно реле 1)	Изчакайте, докато Wallbox се загрее до достатъчна работна температура. При вътрешен монтаж проверете настройката на климатичната инсталация/отоплението.
0xFF0302	Некритична	Намаляване на зарядния ток поради висока температура (сензор при входния път, респ. при изхода на товарно реле 1)	Пресметнете по-дълго време за зареждане. При вътрешен монтаж проверете настройката на климатичната инсталация/охлаждането на помещението.
0xFF0303	Фатална	Температурният сензор при входния път, респ. при изхода на товарно реле 1 е извън валидния обхват	Натиснете бутона върху предния панел за поне 8 секунди, за да рестартирате Wallbox. Ако грешката продължава да се показва след многократно рестартиране, свържете се с поддръжката (вече не е възможно зареждане).

9 Отстраняване на неизправности

Код на грешка	Категория	Вид на грешката	Мерки за отстраняване
0xFF0304	Критична	Не е възможно зареждане поради критична температура (сензор при входния път, респ. при изхода на товарно реле 1)	Изчакайте, докато Wallbox отново се охлади до позволената работна температура. При вътрешен монтаж проверете настройката на климатичната инсталация/охлаждането на помещението.
0xFF0401	Критична	Не е възможно зареждане поради ниска температура (сензор при изходния път, респ. при изхода на товарно реле 2)	Изчакайте, докато Wallbox се загрее до достатъчна работна температура. При вътрешен монтаж проверете настройката на климатичната инсталация/отоплението.
0xFF0402	Некритична	Не е възможно зареждане поради висока температура (сензор при изходния път, респ. при изхода на товарно реле 2)	Пресметнете по-дълго време за зареждане. При вътрешен монтаж проверете настройката на климатичната инсталация/охлаждането на помещението.
0xFF0403	Фатална	Температурният сензор при изходния път, респ. при изхода на товарно реле 2 е извън валидния обхват	Натиснете бутона върху предния панел за поне 8 секунди, за да рестартирате Wallbox. Ако грешката продължава да се показва след многократно рестартиране, свържете се с поддръжката (вече не е възможно зареждане).

Код на грешка	Категория	Вид на грешката	Мерки за отстраняване
0xFF0404	Критична	Не е възможно зареждане поради критична температура (сензор при изходния път, респ. при изхода на товарно реле 2)	Изчакайте, докато Wallbox отново се охлади до позволената работна температура. При вътрешен монтаж проверете настройката на климатичната инсталация/охлаждането на помещението.
0xFF0501	Критична	Не е възможно зареждане поради ниска температура (сензор при контакта)	Изчакайте, докато Wallbox се загрее до достатъчна работна температура. При вътрешен монтаж проверете настройката на климатичната инсталация/отоплението.
0xFF0502	Некритична	Намаляване на зарядния ток поради висока температура (сензор при контакта)	Пресметнете по-дълго време за зареждане. При вътрешен монтаж проверете настройката на климатичната инсталация/охлаждането на помещението.
0xFF0503	Фатална	Температурният сензор при контакта е извън валидния обхват	Натиснете бутона върху предния панел за поне 8 секунди, за да рестартирате Wallbox. Ако грешката продължава да се показва след многократно рестартиране, свържете се с поддръжката (вече не е възможно зареждане).

9 Отстраняване на неизправности

Код на грешка	Категория	Вид на грешката	Мерки за отстраняване
0xFF0504	Критична	Не е възможно зареждане поради критична температура (сензор при контакта)	Изчакайте, докато Wallbox отново се охлади до позволената работна температура. При вътрешен монтаж проверете настройката на климатичната инсталация/охлаждането на помещението.
0xFF0902	Некритична	Намаляване на зарядния ток поради висока температура (сензор при Comm Controller)	Пресметнете по-дълго време за зареждане. При вътрешен монтаж проверете настройката на климатичната инсталация/охлаждането на помещението.
0xFF0903	Некритична	Температурният сензор при Comm-Controller е извън валидния обхват	Натиснете бутона върху предния панел за поне 8 секунди, за да рестартирате Wallbox. Ако грешката продължава да се показва след многократно рестартиране, свържете се с поддръжката.

9.3 Предприемане на мерки при спешен случай

ОПАСНОСТ

Опасност за живота от токов удар

Докосването на тоководещи части представлява непосредствена опасност за живота от токов удар.

- В случай на авария, респ. за отстраняване на неизправности или при работа с електрическо оборудване по Wallbox, спазвайте следните

Правила за безопасност:

- Изключете.
- Подсигурете срещу повторно включване.
- Уверете се, че не е под напрежение.
- Заземете и свържете накъсо.
- Покрийте съседните части под напрежение и обезопасете опасната зона.

При спешен случай, ако Wallbox или части от Wallbox се запалят, има поражения от вода или повреди от вандализъм, процедирайте както следва:

1. Изпълнете всичките пет правила за безопасност, изброени в предупредителното указание, за да сте сигурни, че няма напрежение.
2. Свържете се с поддръжката, вж. обратната страна на ръководството.

10 Извеждане от експлоатация и демонтаж

① Допълнителна информация

За подробна информация относно извеждане от експлоатация и демонтаж на Wallbox вж. ръководството за монтаж и инсталиране.

ВНИМАНИЕ

Чувствителни данни за Wallbox

Можете да въведете индивидуален свободен текст чрез уеб приложението и да заредите изображения на Wallbox.

- Винаги нулирайте Wallbox до фабричните настройки, преди да го препродадете или изпратите за поправка.

11 Съхранение

- Преди съхранение почистете Wallbox, вж. [Wallbox почистване](#).
- Съхранявайте Wallbox в оригиналната опаковка или друга подходяща опаковка на чисто и сухо място.
- Спазвайте допустимата температура на съхранение.

За подробна информация относно допустимата температура на съхранение и други спецификации на околната среда вж. [Технически характеристики](#).

12 Изхвърляне



Wallbox подлежи на Директива 2012/19/ЕС на ЕС относно отпадъците от електрическо и електронно оборудване.

Изхвърляне на зарядна станция Wallbox

i Предпоставка



Преди изхвърляне квалифициран електротехник трябва да изключи Wallbox от захранването и да го изведе от експлоатация в съответствие с разпоредбите, вж. Ръководството за монтаж и инсталиране, „Извеждане от експлоатация и демонтаж“.

1. В края на употребата на Wallbox я изхвърлете в съответствие с националните законови разпоредби за електрическо и електронно оборудване и спазвайте местните препоръки за изхвърляне.
2. Изхвърлете старите устройства чрез Вашия специализиран търговец или на събирателен пункт за стари уреди, а не с битовите или едрогабаритни отпадъци.
3. Изхвърлете опаковъчния материал в обичайните локални контейнери за събиране на картон, хартия и пластмаса. Спазвайте местните разпоредби за изхвърляне на отпадъци.

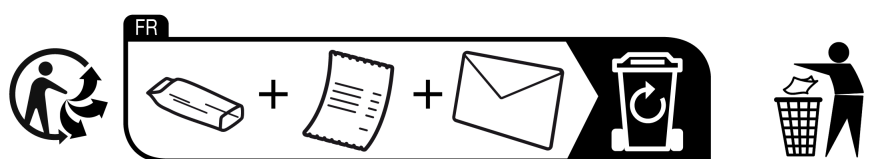

Raccolta Carta
Verifica le disposizioni del tuo Comune

Raccolta Plastica
Verifica le disposizioni del tuo Comune

Paper Collection
Check the provisions of your municipality

13 Технически характеристики

Електрически характеристики

Вариант на Wallbox	GHO11E10K/	GHO22E10K/	GHO11E21K/	GHO22E21K/	GHO22E22K/
	GHO11E100K/	GHO22E100K/	GHO11E210K/	GHO22E210K/	GHO22E221K/
	GHO11E102K	GHO22E102K	GHO11E212K	GHO22E212K	GHO22E223K
Мощност [kW]	11	22	11	22	22
Мрежово напрежение [V]	220 – 240/380 – 415			230/400	
Честота на мрежата [Hz]	50/60				
Номинален ток [A]	16	32	16	32	32
Мощност на зареждане тип 3 [kW]	11	22	11	22	22
Ток на зареждане тип 3 [A]	3 x 16	3 x 32	3 x 16	3 x 32	3 x 32
Захранване от мрежата	L1, L2, L3, N, PE				
Пренапрежение категория (IEC 60664)	III				
Устройство за контрол на остатъчен постоянен ток (RDC-DD) [mA DC]	IΔN 6				
Връзка към автомобила	тип 2				
Изчислително импулсно напрежение U_{imp} [kV]	4				
Изчислително напрежение на изолацията [V]	500				

13 Технически характеристики

Вариант на Wallbox	GHO11E10K/ GHO11E100K/ GHO11E102K	GHO22E10K/ GHO22E100K/ GHO22E102K	GHO11E21K/ GHO11E210K/ GHO11E212K	GHO22E21K/ GHO22E210K/ GHO22E212K	GHO22E22K/ GHO22E221K/ GHO22E223K
	Изчислителен ток на комплектните комутационни устройства [A]	16	32	16	32
Условен изчислителен ток на к.с. Исс [kA]			3		
Изчислителен коефициент на натоварване RDF			1		
Схема на електрозахранване	TT/TN 3- и 1-фазова; IT 1-фазова				
Клас на защита	I				
EMC класификация	A/B				
Разход на електроенергия [W]					
<ul style="list-style-type: none"> с режим на пестене на електроенергия 	< 1				
<ul style="list-style-type: none"> без режим на пестене на електроенергия 	< 7 (автомобилът не е свързан)		< 8 (автомобилът не е свързан)		

Механични данни

Вариант на Wallbox	GHO11E10K/ GHO11E100K/ GHO11E102K	GHO22E10K/ GHO22E100K/ GHO22E102K	GHO11E21K/ GHO11E210K/ GHO11E212K	GHO22E21K/ GHO22E210K/ GHO22E212K	GHO22E22K/ GHO22E221K/ GHO22E223K
	Размери (В x Ш x Д) [mm]	384 x 384 x 181	384 x 384 x 181	384 x 384 x 181	384 x 384 x 181
Тегло (без кабел) [kg]	3,15		3,57		3,99
Тегло (кабел) [kg]	1,5/2,1	2,6/3,8	1,5/2,1	2,6/3,8	-

Вариант на Wallbox	GHO11E10K/ GHO11E100K/ GHO11E102K	GHO22E10K/ GHO22E100K/ GHO22E102K	GHO11E21K/ GHO11E210K/ GHO11E212K	GHO22E21K/ GHO22E210K/ GHO22E212K	GHO22E22K/ GHO22E221K/ GHO22E223K
Дължина кабел за зареждане [m]	4,5/7	4,5/7	4,5/7	4,5/7	-

Възможности за свързване

Вариант на Wallbox	GHO11E10K/ GHO11E100K/ GHO11E102K	GHO22E10K/ GHO22E100K/ GHO22E102K	GHO11E21K/ GHO11E210K/ GHO11E212K	GHO22E21K/ GHO22E210K/ GHO22E212K	GHO22E22K/ GHO22E221K/ GHO22E223K
Захранващ кабел, номинално сечение [mm ²]	5 x 2,5/4	5 x 6/10	5 x 2,5/4	5 x 6/10	5 x 6/10
Захранващ кабел, зона на затягане [mm ²]	Твърдо: 0,5 – 16				
Въртящ момент на затягане [Nm]	1,5 – 1,8				
Ethernet RJ45	Cat. 5/6/7				
Външен кабел от оперативна верига U [V]	24 ± 20%				
Външен кабел от оперативна верига, зона на затягане [mm ²]	Твърдо: 0,2 – 4				

Условия на околната среда и съхранение

Вариант на Wallbox	GHO11E10K/ GHO11E100K/ GHO11E102K	GHO22E10K/ GHO22E100K/ GHO22E102K	GHO11E21K/ GHO11E210K/ GHO11E212K	GHO22E21K/ GHO22E210K/ GHO22E212K	GHO22E22K/ GHO22E221K/ GHO22E223K
Вид на защита	IP55				
Якост на удар	IK10				
Степен на замърсяване	3				
Монтиране	На открито или в сграда				

Вариант на Wallbox	GHO11E10K/	GHO22E10K/	GHO11E21K/	GHO22E21K/	GHO22E22K/
	GHO11E100K/	GHO22E100K/	GHO11E210K/	GHO22E210K/	GHO22E221K/
	GHO11E102K	GHO22E102K	GHO11E212K	GHO22E212K	GHO22E223K
Стационарно/мобилно	Стационарно				
Използване (съгл. DIN EN 61439-7)	AEVCS				
Външна конструкция	Стенно закрепване				
Температура на околната среда [° C]	-30 до +45		-25 до +45		-25 до +45
Температура в склада [° C]	-30 до +80				
Влажност на въздуха при работа (некондензираща) [%]	5 – 95				
Максимална височина на приложение [m]	3000		2000		2000

Приложени стандарти

- IEC 61851-1
- IEC/TS 61439-7
- HD 60364-7-722
- IEC 62955¹

Допълнителни стандарти само за варианти според германската нормативна уредба за калибриране

- Закон за измерване и калибриране (MessEG)
- Наредба за измерване и калибриране (MessEV)

¹Механичното свързване, изисквано в IEC 62955, се осъществява чрез електрическо свързване с еквивалентно ниво на безопасност.

Декларацията за съответствие с изискванията на ЕС

С настоящото eSystems MTG GmbH декларира, че радиосъоръженията от типове GHO11E10*, GHO11E100*, GHO11E102*, GHO22E10*, GHO22E100*, GHO22E102*, GHO11E21*, GHO11E210*, GHO11E212*, GHO22E21*, GHO22E210*, GHO22E212*, GHO22E22*, GHO22E221*, GHO22E223* отговарят на изискванията на Директива 2014/53/ЕС.

*Знакът „х“ може да бъде заменен от всяка буква.



Пълният текст на декларацията за съответствие с изискванията на ЕС вижте

<https://public.evse-manuals.com/universal/index.html>

Структура на името за стандартизация на Wallbox

Информация дали превключването на 1/3 фаза може да се използва с автомобила може да бъде намерена в документацията на производителя на автомобила или се обърнете към производителя на автомобила.

Името за стандартизация показва дали при този вариант Wallbox е възможно 1/3 фазово превключване. Тази информация се намира в 9-ия знак на името за стандартизация. Вижте примера за повече яснота:
GHO 11 E 1 0 2 K

9. Знак на името за стандартизация	Възможност за зареждане	1/3 фазово превключване
0	с кабел за зареждане	без
1	с контакт	без
2	с кабел за зареждане	с
3	с контакт	с

14 Термини

A

AC

Alternating Current (променлив ток)

C

CPO

Charge Point Operator (оператор за точка на зареждане). Фирма, която оперира, управлява и изгражда мрежа от станции за зареждане

D

DC

Direct Current (постоянен ток)

E

EEBUS

Комуникационен интерфейс за управление на енергията в IoT (интернет на нещата)

EMSP

eMobility Service Provider (доставчик на услуги за електронна мобилност)

H

HEMS

Home Energy Management System (домашна система за управление на енергията)

HLC

High Level Communication (комуникация на високо ниво)

I

ICCID

Integrated Circuit Card Identifier (идентификатор на карта с интегрална схема). Идентифицира необходимата за LTE SIM карта.

IMEI

International Mobile Equipment Identity (международна идентификация на мобилно оборудване). Идентифицира модула за излъчване и приемане, необходим за LTE.

IMSI

International Mobile Subscriber Identity (международна идентификация на мобилен абонат). Идентифицира Wallbox като участник в LTE мрежата.

IP

Internet Protocol (интернет протокол)

ISO15118

Зареждане с разширена комуникация

L**LTE**

Long Term Evolution. Стандарт за мобилни комуникации от 4-то поколение

M**MODBUS/RTU**

MODBUS/Remote Terminal Unit (протокол за промишлена комуникация/дистанционно терминално устройство). Комуникация между електромера и Wallbox чрез RS485

O**OCPP**

Open Charge Point Protocol (отворен протокол за точка на зареждане)

OTA

Over The Air (по въздуха)

P**PUK**

Personal Unblocking Key (личен разблокиращ ключ)

PV

Фотоволтаика (техника за преобразуване на слънчевата енергия в електрическа енергия)

R

RFID

Radio-Frequency Identification (радиочестотна идентификация).
Безконтактна идентификация на хора и предмети чрез радиовълни

S

SELV

Safety Extra Low Voltage (безопасно свръхниско напрежение)

SoC

State of Charge (състояние на зареждане). Състояние на зареждане на батерията

T

TCP

Transmission Control Protocol (протокол за управление на предаването)

W

WLAN

Безжична локална мрежа. Локална радиомрежа

15 Ключови думи

1

1-/3-фазово превключване 44

Е

EEBUS устройство

Свързване 50

Ethernet

Свързване на Wallbox 30

F

Factory-Reset

Нулиране 57

Free-Charging

Активиране 46

Деактивиране 46

Н

HEMS

Конфигуриране 50

Свързване 50

L

LTE

Свързване 34

О

OCPP

Свързване на Wallbox 48

P

PLC връзка

Конфигуриране 43

R

Reset

Фабрични настройки 57

RFID сензор 26

RFID чип

Добавяне към одобрен
списък 46

Зареждане 41

Отстраняване от одобрения
списък 48

W

Wallbox

Конструкция 13

Почистване 63

Рестартиране 56

WLAN връзка

Прекъсване 34

WLAN клиент

Свързване 33

WLAN хотспот

Свързване 31

A

Авторско право 7

Актуализации на софтуера

Информация 57

Б

Безопасност 10

Бутон 26

В

Вписване

Wallbox 35

Уеб приложение 37

Възможности за свързване 111

Г

Грешки

Отстраняване 66

Д

- Данни за достъп 18
- Данни на RFID чипа
 - Редактиране в одобрения списък 47
- Декларацията за съответствие с изискванията на ЕС 113
- Декоративна бленда
 - Отстраняване 27
- Демонтаж 106
- Дисплей елементи 21
- Дисплей и елементи за управление 22
- Документация
 - Концепция 6
 - Съхранение 7

Е

- Екранни снимки 9
- Електрически характеристики 109
- Електромер
 - Показване на статуса 56
- Елементи за управление 21

З

- Заклучване на контакт
 - Конфигуриране 55
- Зареждане
 - Информация 44
 - Настройки 44
 - Пауза 42
 - Приключване 42
 - С RFID чип 41
 - Стартиране 39

И

- Извеждане от експлоатация 106
- Изхвърляне 108
- Инсталиране 27

К

- Категории грешки 64
- Катинар
 - Закрепване 27
 - Отстраняване 28
- Кодове на грешки 67
- Конструкция 13
 - Уеб приложение 20
- Контакт 26

М

- Максимален ток
 - Конфигуриране 44
- Мерки при спешен случай 105
- Механични данни 110
- Монтаж 27

Н

- Настройване на единици 54
- Настройване на език 53
- Настройване на контрол на заземяването 55
- Нулиране
 - До фабрични настройки 57

О

- Обем на доставката 17
- Одобрен списък
 - Добавяне на RFID чип 46
 - Отстраняване на RFID чип 48
 - Редактиране на данни на RFID чипа 47
- Отключване на контакт
 - Конфигуриране 55
- Отписване
 - Уеб приложение 38

Отстраняване на
неизправности 64

П

Парола

Промяна 52

Пауза

Зареждане 42

Периодични проверки 61

Печат на потребителя 8

Печат на производителя 8

Пломба

Закрепване 27

Отстраняване 28

Ползване

Уеб приложение 8

Потребителски роли 29

Почистване

Wallbox 63

Правна информация 8

Преглед

Информация 38

Преглед на продукта 13

Преден панел 21

RFID сензор 26

Бутон 26

Дисплей и елементи за
управление 22

Преглед 21

Предназначение 6

Предупредителни указания

Символи 10

Структура 10

Приключване

Зареждане 42

Проверка

При пускане в
експлоатация 62

Уредба за калибриране 63

Проверки

периодично 61

Р

Разход на електроенергия 110

Режим за пестене на
електроенергия

Активиране 51

Деактивиране 51

Рестарт

Wallbox 56

Роли 29

Ръководства

Концепция 6

С

Самодиагностика 64

Светодиоди 22

Настройване на яркост 52

Свързване

LTE 34

WLAN клиент 33

WLAN хотспот 31

През OCPP 48

Чрез уеб приложение 29

Свързване на Wallbox

Ethernet 30

Символи за безопасност 10

Системни настройки

Показване 53

Софтуер

Автоматично

актуализиране 59

Провеждане на локална
актуализация 60

Ръчно актуализиране 59

Списък грешки 65

Списък с грешки

Изтриване 66

Средства за изобразяване 9

Стандарти 112

Стартиране

Зареждане 39

Статус на грешка 65
Стикер с QR код 9
Съответствие с нормативната
уредба за калибриране 8
Съхранение 107
Документация 7

Т

Температурни единици
Настройване 54
Технически характеристики 109

У

Удостоверяване
Wallbox 35
Уеб приложение
Вписване 37
Конструкция 20
Отписване 38
Свързване 29
Указания за безопасност 11
Употреба
Предназначение 11
Употреба по предназначение 11
Уредба за калибриране
Периодична проверка 63
Условия на околната среда 111
Условия на съхранение 111

Ф

Фабрични настройки
Нулиране 57
Фирмена табела 16
Функции 14

Ц

Целева група 6

Я

Яркост на светодиодите
Настройване 52

Support

Hotline: +49 7024 40 59 88 00

E-Mail: support@esystems-mtg.de

Product Security Incident Response Team

psirt@esystems-mtg.de

eSystems MTG GmbH

Bahnhofstr. 100

73240 Wendlingen

Germany

www.esystems.de